

Membranventile

Produktdatenblatt

Strahlrohrventile der 3-er Serie



FS3 Serie



DD3 Serie



T3 Serie

Beschreibung

Einfach zu wartendes Hochleistungs-Membranventil, erhältlich mit Gewindeports (T3), Planiermutterports (DD3) oder Ports mit Flansch und Schieberdichtung (FS3). Ausgangsöffnung im Winkel von 90° zur Eingangsöffnung. Ventile der 3-er Serie werden als ferngesteuerte Ventile geliefert und können mit Hilfe der MIP- und 3DS-Serien Pilotventile, in Ventile mit Integralsteuerung umgewandelt werden. Alle Ventile der 3-er Serie werden mit CASTEC®-Schutz geliefert, der 500 Stunden Beständigkeit gegen Salzeinwirkung bietet.

Geeignet für

Staubfängeranlagen, insbesondere für Rückstrahlfilterreinigung und deren Variationen, einschließlich Beutelfiltern, Patronenfiltern, Keramikfiltern und gesinterten Metallfaserfiltern.

Aufbau

Körper: Aluminium (Druckguß)

Dichtungen: Nitril oder Viton (membranverstärkt)

Feder: 304 SS

Membransitz: PA-6 (standard), vitonbeschichteter Weichstahl

Oberflächenschutz: CASTEC® 500 Stunden Beständigkeit gegen Salzeinwirkung

Betrieb

Empfohlene Einschaltzeit: 50-500ms

Empfohlener Abstand zwischen Impulsen: Mindestens 1 Minute

Wartung

Vor Beginn von Wartungsarbeiten am System ist sicherzustellen, daß die Bauteile von jeglicher Druck- und Stromzufuhr isoliert sind. Druck- und Stromzuführungen sollten erst dann wieder angeschlossen werden, wenn das Ventil wieder vollständig zusammengebaut ist.

Membran & Pilot sollten jährlich überprüft werden.

Installation

Zur eigenen Sicherheit sollten Sie das System erst dann unter Druck setzen, wenn alle Ventile und Rohre vollständig gesichert sind. Versuchen Sie nicht, ein montiertes Ventil zu entfernen, während das System unter Druck steht.

1. Bereiten Sie Zuführ- und Blasrohre* vor, die zum Ventiltyp und seiner Spezifikation passen. Installieren Sie keine Ventile unterhalb des Behälters.
2. Reinigen Sie den Behälter von Schmutz, Ruß und anderen Partikeln.
3. Die zugeführte Luft sollte sauber und trocken sein.
4. Montieren Sie die Ventile an die Eingangsrohre (oder Flansche, ziehen Sie die Schrauben bis 10 Nm fest), und die Blasrohre an die Ventile. Achten Sie dabei darauf, daß keine überlaufende Dichtungsmasse in das Ventil gelangt. Das Blasrohr muß bis zum Anschlag in den Ventilausgang eingeschoben werden.
5. Die Behälter und Rohre müssen unabhängig von einander in die FS- und DD-Ventile eingespannt werden.
6. Verbinden Sie den RCAC-Steuerport mit dem ferngesteuerten Steuerventil oder installieren Sie einen MIP/3DS Pilotenventil.
7. Setzen Sie das System unter leichten Druck und prüfen Sie es auf undichte Installationsstellen.
8. Setzen Sie das System voll unter Druck.
9. Machen Sie eine Testfeuerung und horchen Sie, ob das Einschalt- und Impulsgeräusch gut klingt.

Das ventil ist kein strukturbauteil, verlassen sie sich daher nicht darauf, dass das ventil den behältern oder rohren sicherhält. Weitere Einzelheiten zur Installation finden Sie in der Produktspezifikation des Nockenschlosses (Camlock).

*Der Außendurchmesser der Rohre laut Tafel 40 muß sein:

Größe nach Tafel 40	Außen-ø in mm	Außen-ø in Zoll
¾"	26.7	1.050
1"	33.4	1.315

Gewichte

Größe	Fernsteuerung (RCAC)		Größe	Fernsteuerung (RCAC)	
	Kg (lbs)			Kg (lbs)	
20T3	0.55	(1.21)	25T3	0.65	(1.43)
20ST3	0.55	(1.21)	25DD3	1.05	(2.32)
20DD3	0.55	(1.21)	25FS3	0.95	(2.08)
20FS3	0.55	(1.21)			

Wartungssets und Zubehör

Modell	Nitril	Viton	Inhalt
RCAC20T3, ST3, DD3, FS3	K2016	K2017	Die Membransets beinhalten die Hauptmembran, eine Feder und einen Verschlussstift.
RCAC25T3, DD3, FS3, FH3	K2529	K2530	
20DD3 Planiermutterdichtungssset	K2018	K2019	Mutter, Dichtung und Halterina für die Dichtung.
25DD3 Planiermutterdichtungssset	K2533	K2534	
20FS3 Ersatz für Ausgangsdichtung	G690338	G690338-2	Ausgangsdichtung
25FS3 Ersatz für Ausgangsdichtung	G690127	G690127-2	Ausgangsdichtung
25FS3 Dichtung vom Ventil zur Wand des Filtersacks	G690125	G690125-2	Wanddichtung
Exzentrerschloß für 20 & 25FS3 und 6"- Rundbehälter	K2514-2	-	Flanschadapter zur Montage von FS-Ventilen an die Rundbehälter. Macht Schweißen überflüssig. Siehe Produktspezifikation zum Exzentrerschloß.
Exzentrerschloß für 20 & 25FS3 und 8"-Rundbehälter	K2535-2	-	

Produkteigenschaften und Leistung

Modell	Portgröße		Membranzahl	Durchfluß		Druckbereich kPA(Psi)	Temperaturbereich °C °(F)	
	mm	zoll		Kv	Cv		Nitrildichtungen	Vitondichtungen
20T3	20	¾"	1	14	17	30(5) - 860(125)	-40(-40) bis 82(179.6)	-29(-20.2) bis 232(449.6)
20ST3	20	¾"	1	14	17	30(5) - 860(125)	-40(-40) bis 82(179.6)	-29(-20.2) bis 232(449.6)
20DD3	20	¾"	1	14	17	30(5) - 860(125)	-40(-40) bis 82(179.6)	-29(-20.2) bis 232(449.6)
20FS3	20	¾"	1	19	22	30(5) - 860(125)	-40(-40) bis 82(179.6)	-29(-20.2) bis 232(449.6)
25T3	25	1"	1	24	27	30(5) - 860(125)	-40(-40) bis 82(179.6)	-29(-20.2) bis 232(449.6)
25DD3	25	1"	1	24	27	30(5) - 860(125)	-40(-40) bis 82(179.6)	-29(-20.2) bis 232(449.6)
25FS3	25	1"	1	34	40	30(5) - 860(125)	-40(-40) bis 82(179.6)	-29(-20.2) bis 232(449.6)

Bestellnummern

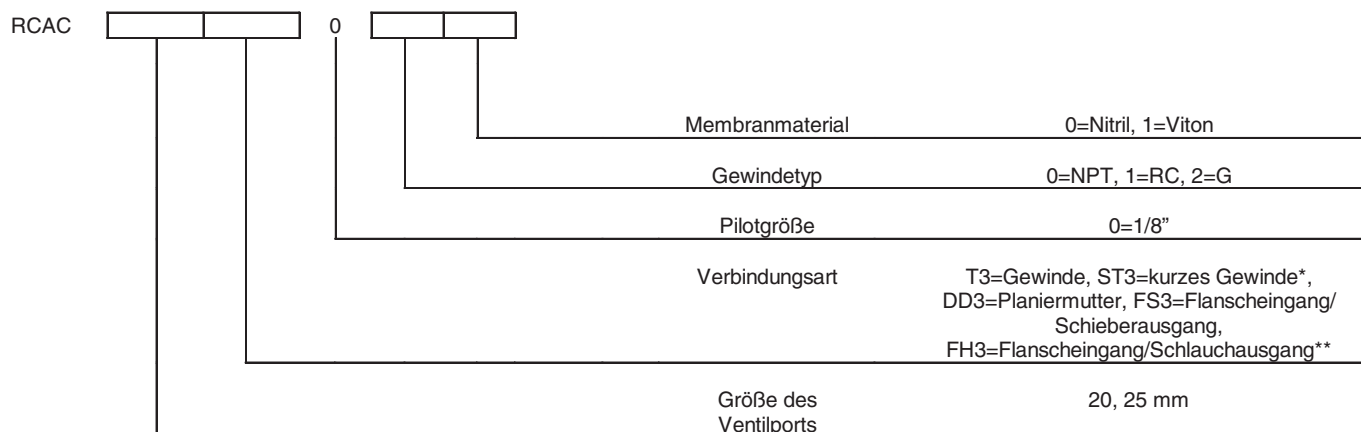

*Nur für Größe 20 (¾") erhältlich. **Nur für Größe 25 (1") erhältlich.

Beispiele: RCAC25T3010

1" -Ventil mit Gewindeport und mit 1/8"-Pilot, 1" RC Portgewinde, Nitrildichtungen.

RCAC20FS3001

¾" Ventil mit Eingangsport mit Flansch und Ausgangsport mit Dichtung, mit 1/8" ferngesteuertem NPT Pilotport und Vitondichtungen.

Größenverhältnisse

(Abmessungen in mm und [Zoll])

RCAC20T3

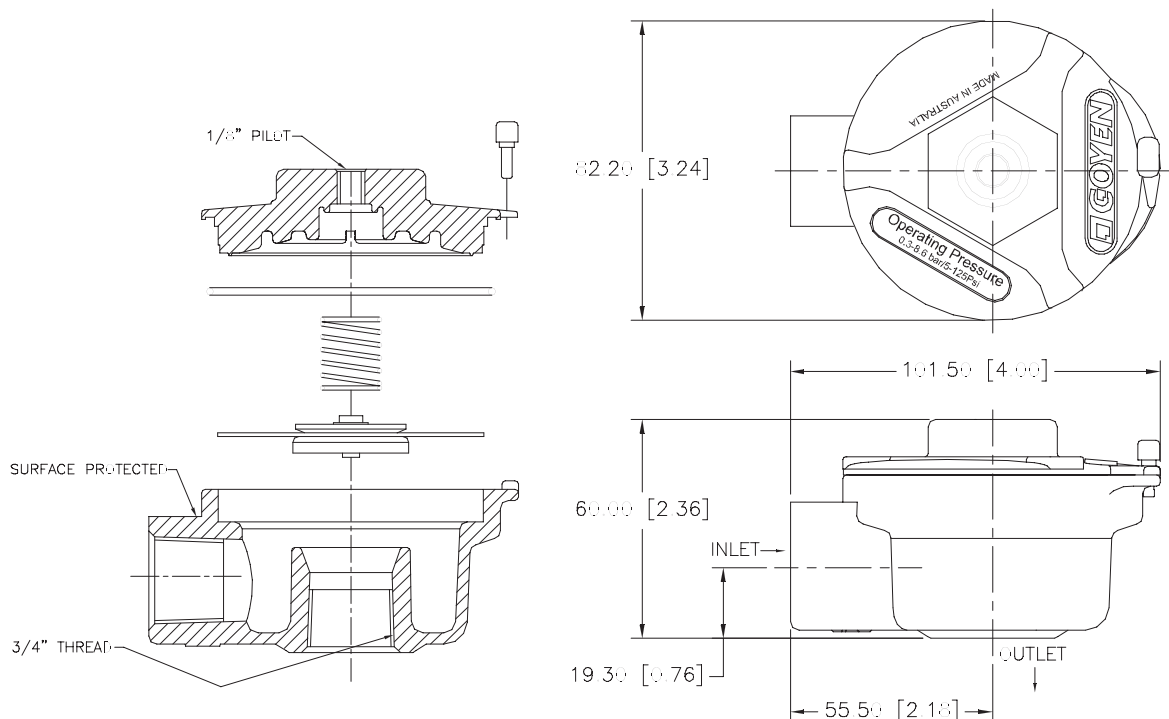

Surface protected - Oberfläche geschützt

¾" Thread - ¾"-Gewinde

Inlet - Eingangsöffnung

Outlet - Ausgangsöffnung

RCAC20ST3

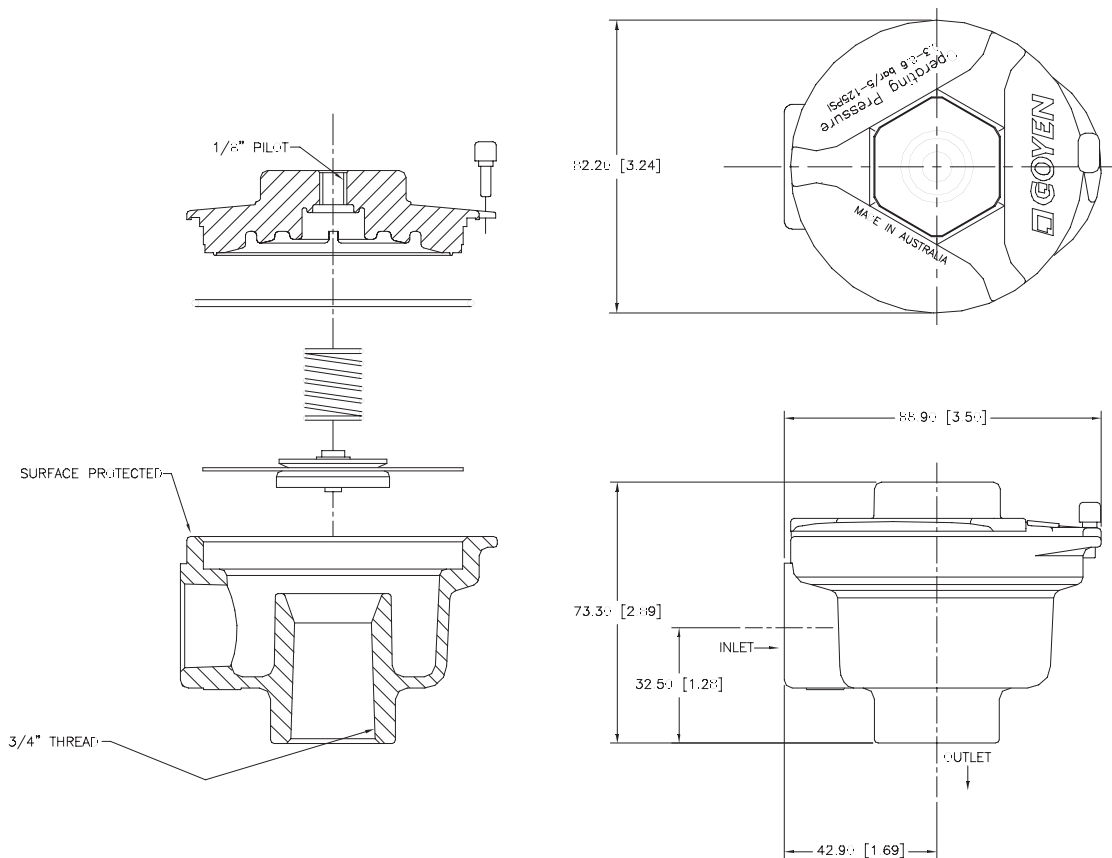

RCAC20DD3

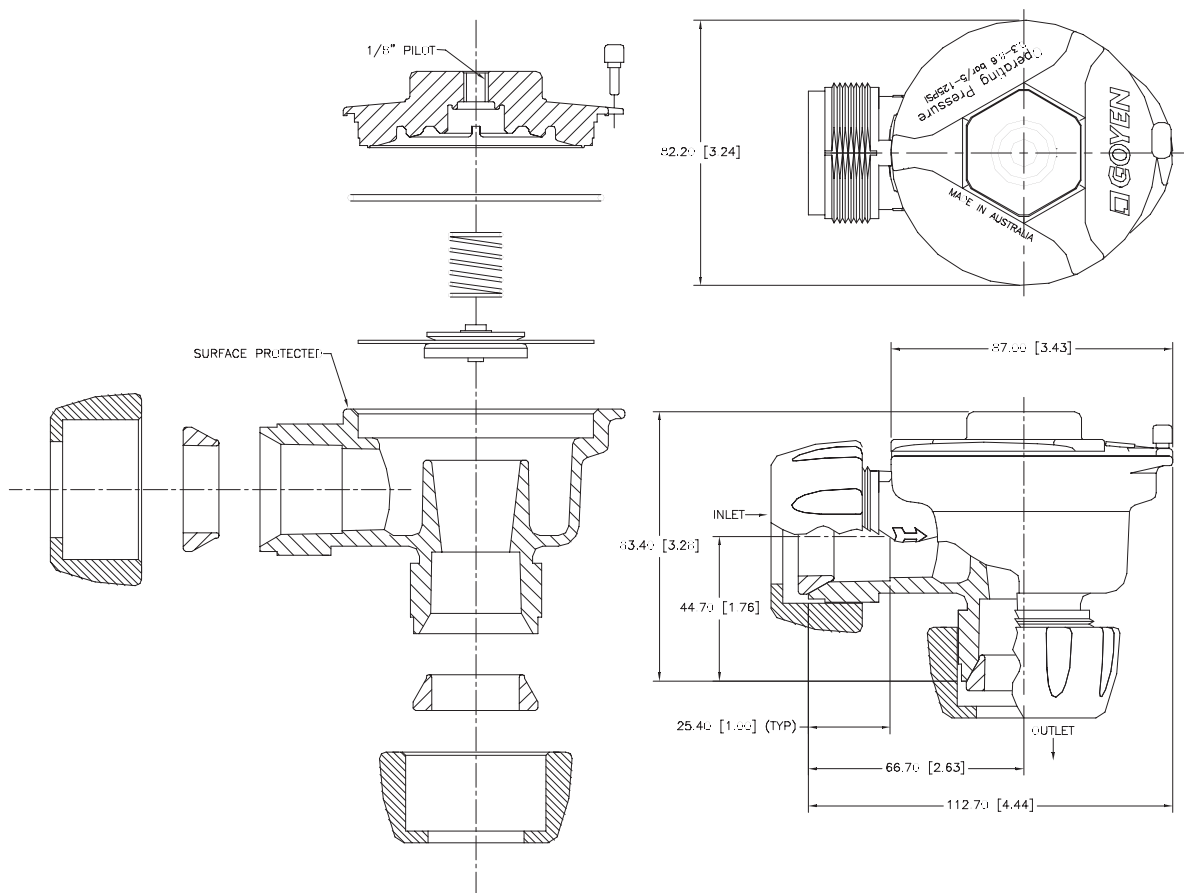

RCAC20FS3

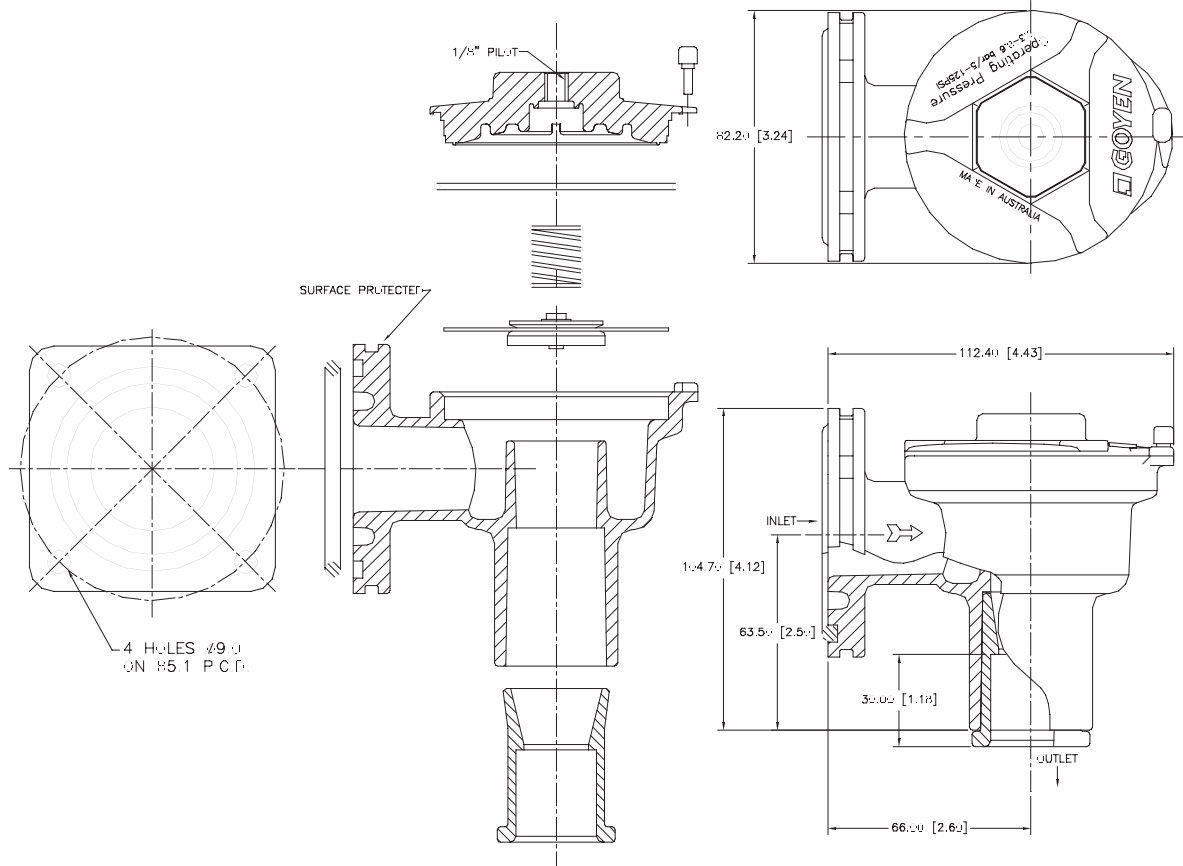

Holes - Löcher

Surface protected - Oberfläche geschützt

RCAC25T3

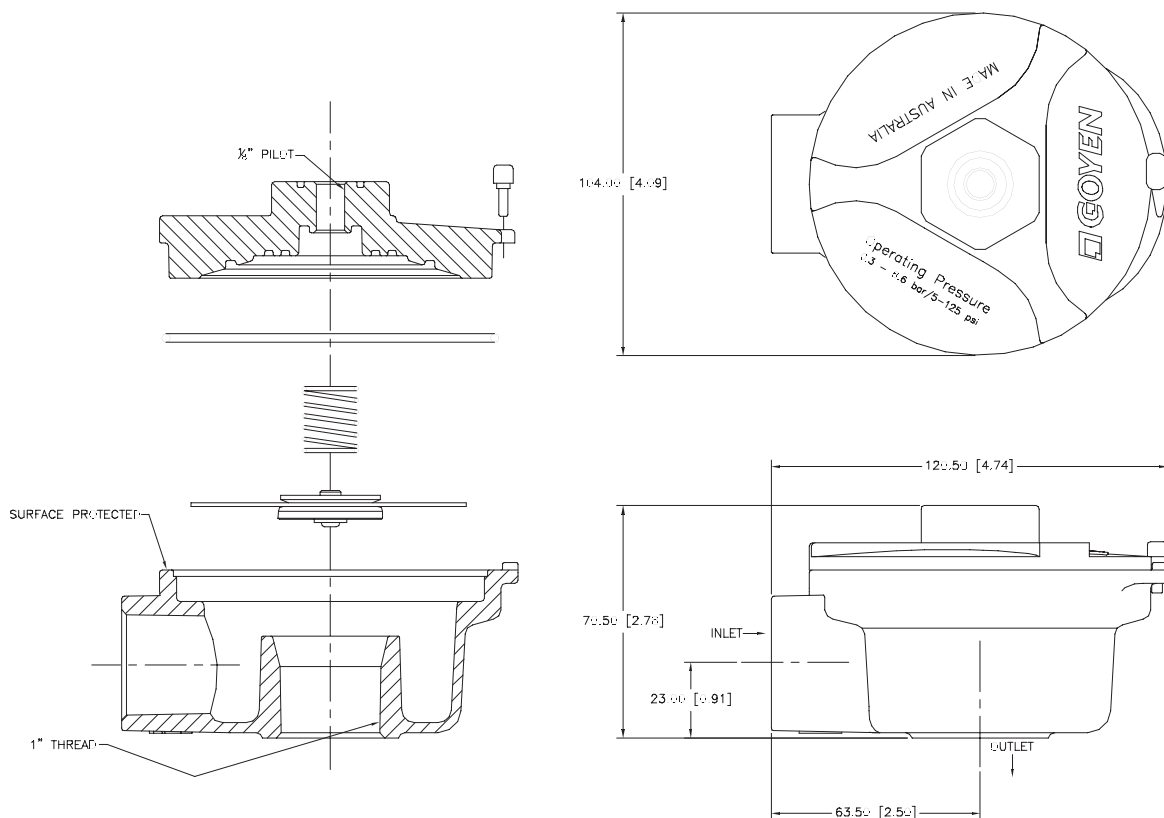

RCAC25DD3

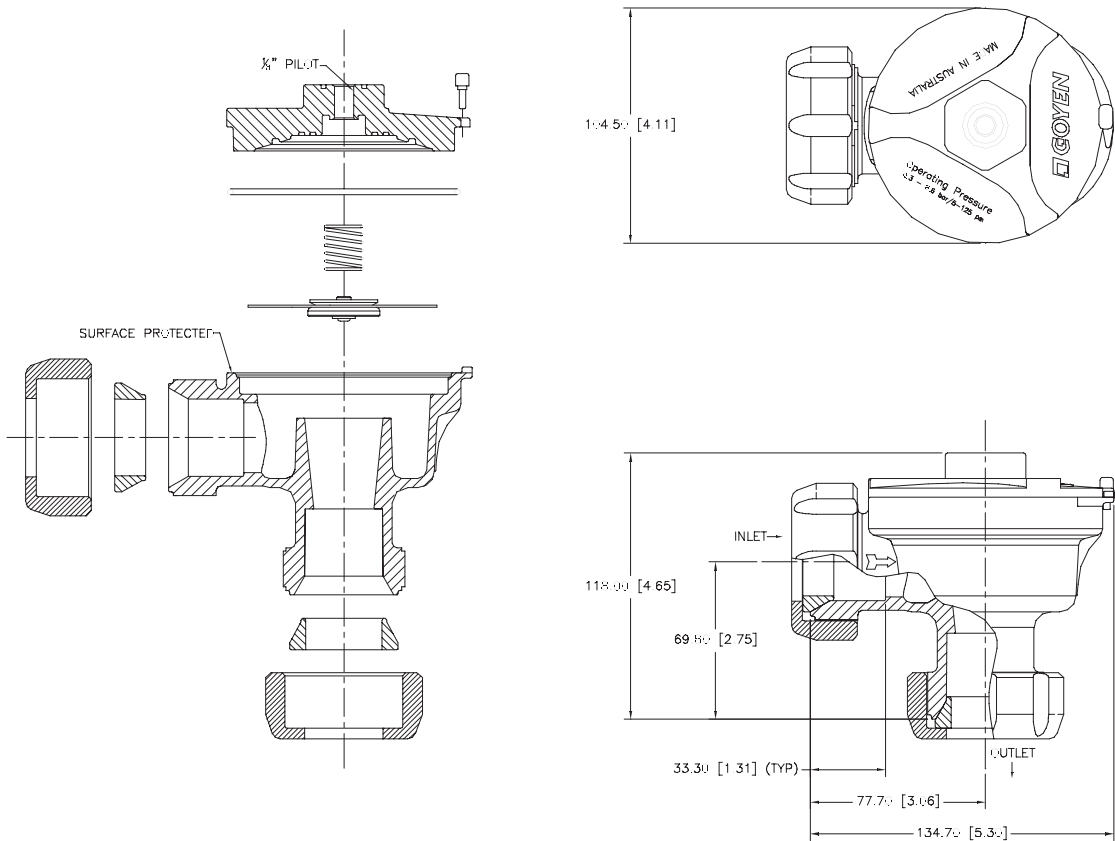

RCAC25FS3

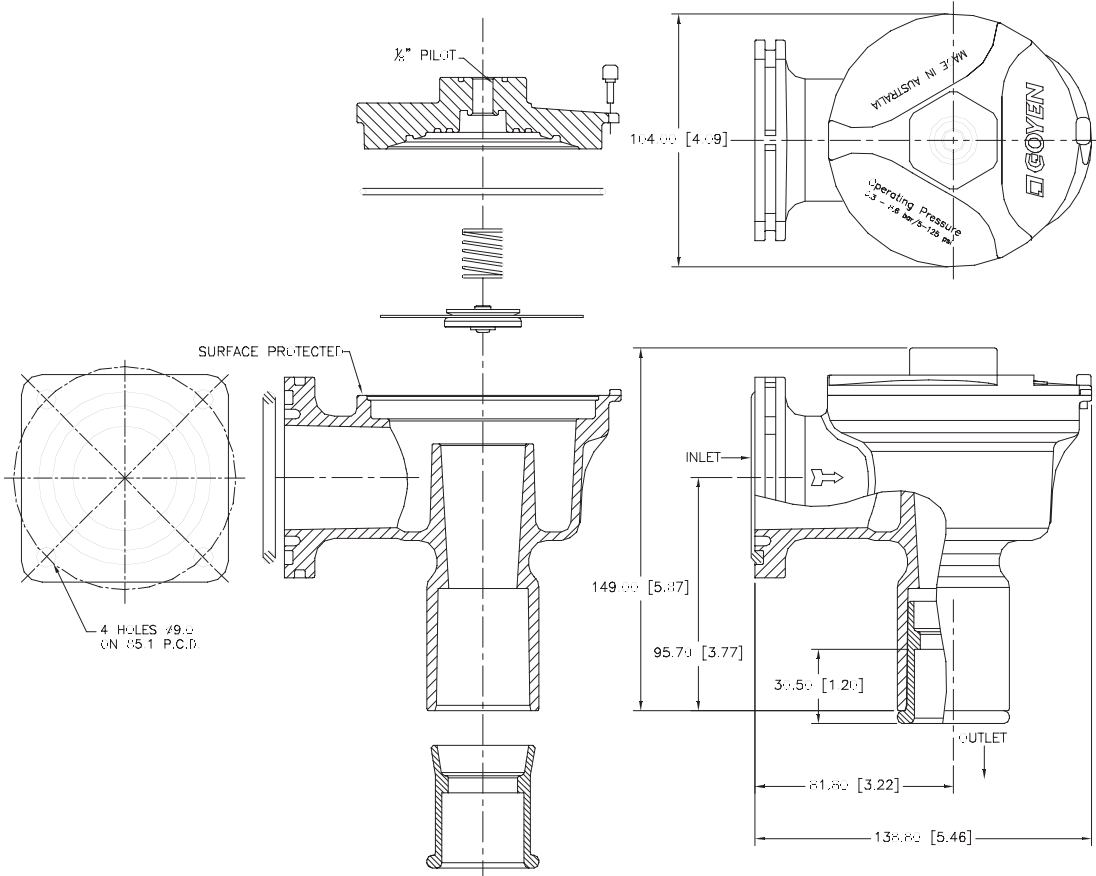

Produktdatenblatt **Rückstrahlrohrventile der 'T'-Serie**



T-Serie

Beschreibung

Hochleistungs-Membranventil mit Gewindeports. Erhältlich mit Integralsteuerung oder als ferngesteuertes Ventil. Ausgangsöffnung im Winkel von 90° zur Eingangsöffnung.

Geeignet für

Staubfängeranlagen, insbesondere für Rückstrahlfilterreinigung und deren Variationen, einschließlich Beutelfiltern, Patronenfiltern, Keramikfiltern und gesinterten Metallfaserfiltern.

Aufbau

Körper: Aluminium (Druckguß)

Metallring: 304 SS

Beschlag: 430FR SS

Dichtungen: Nitril oder Viton (verstärkt)

Feder: 304 SS

Schrauben: 302 SS

Membransitz: PA-6 (standard), vitonbeschichteter Weichstahl oder PE mit hoher Dichte

Zu Einzelheiten des Zylinderspulaufbaus siehe das Produktdatenblatt der Magnetspulen der Q-Serie.

Betrieb

Empfohlene Einschaltzeit: 50-500ms

Empfohlener Abstand zwischen Impulsen: Mindestens 1 Minute

Wartung

Vor Beginn von Wartungsarbeiten am System ist sicherzustellen, daß die Bauteile von jeglicher Druck- und Stromzufuhr isoliert sind. Druck- und Stromzuführungen sollten erst dann wieder angeschlossen werden, wenn das Ventil wieder vollständig zusammengebaut ist.

Membran & Pilot sollten jährlich überprüft werden.

Installation

1. Bereiten Sie die Zuleitungs- und Blasrohre vor, die der Venilspezifikation entsprechen. Vermeiden Sie die Anbringung von Ventilen unterhalb des Behälters.
2. Behälter und Rohre müssen frei von Schmutz, Ruß und anderen Partikeln sein.
3. Die zugeführte Luft sollte sauber und trocken sein.
4. Montieren Sie die Ventile an die Eingangsrohre, und das Blasrohr an die Ventile; achten Sie dabei darauf, daß keine überlaufende Gewindedichtungs-masse in die Ventile selbst gelangt.
5. Stellen Sie eine elektrische Verbindung zur Magnetspule her, oder verbinden Sie den RCA-Steuerport mit dem Steuerventil (nur RCA-Ventile).
6. Setzen Sie das System unter leichten Druck und prüfen Sie es auf undichte Installationsstellen.
7. Setzen Sie das System voll unter Druck.
8. Machen Sie eine Testfeuerung und horchen Sie, ob das Einschalt- und Impulsgeräusch gut klingt.

Gewichte

Größe	Integralsteuerung		Fernsteuerung		Größe	Integralsteuerung		Fernsteuerung	
	(CA)	Kg (lbs)	(RCA)	Kg (lbs)		(CA)	Kg (lbs)	(RCA)	Kg (lbs)
10	NA		0.06	(0.14)	45	1.50	(3.30)	1.28	(2.83)
20	0.60	(1.31)	0.38	(0.83)	50	2.89	(6.38)	2.68	(5.92)
25	0.73	(1.61)	0.51	(1.13)	62	3.31	(7.30)	3.09	(6.82)
35	1.04	(2.28)	0.83	(1.83)	76	4.77	(10.52)	4.56	(10.04)

Wartungssets und Zubehör

Modell	Nitril	Viton	Niedrige Temperatur -60°C (-76°F) min.	Inhalt
RCA10T	K1001	K1002	NA	Die Membransets beinhalten die Haupt- und Nebenmembranen (sofern erforderlich) und alle Federn.* Kits für auslaufende Ventilmodelle.
CA/RCA20T	K2000	K2007	NA	
CA/RCA25T	K2501	K2503	K2504	
CA/RCA32T*	K2500	---	NA	
CA/RCA35T	K3500	K3501	K3502	
CA/RCA40T*	K4000	---	NA	
CA/RCA45T	K4502	K4503	K4522	
CA/RCA50/62T	K5004	K5000	NA	
CA/RCA76T	K7600	K7601	NA	
Pilot repair kit	K0380	K0384	NA	

Zertifizierungen

Die Ventile mit Integralsteuerung erfüllen die Anforderungen von:

- C-Tick
- EMC (89/336/CE)
- ATEX II 3 G & D (94/9/CE) (in Verbindung mit Magnetspulen der Typen QR oder QF).

Produkteigenschaften und Leistung

Nom. Größe	Portgröße		Membrananzahl	Durchfluß		Druckbereich	Temperaturbereich °C °(F)	
	mm	zoll		Kv	Cv	kPA(Psi)	Nitrildichtungen	Vitondichtungen
10	10	3/8	1	2.5	2.9	30(5) - 860(125)	-40(-40) bis 82(179.6)	-29(-20.2) bis 232(449.6)
20	20	3/4	1	12	14	30(5) - 860(125)	-40(-40) bis 82(179.6)	-29(-20.2) bis 232(449.6)
25	25	1	1	20	23	30(5) - 860(125)	-40(-40) bis 82(179.6)	-29(-20.2) bis 232(449.6)
35	40	1.5	1	36	42	30(5) - 860(125)	-40(-40) bis 82(179.6)	-29(-20.2) bis 232(449.6)
45	40	1.5	2	44	51	30(5) - 860(125)	-40(-40) bis 82(179.6)	-29(-20.2) bis 232(449.6)
50	50	2	2	91	106	30(5) - 860(125)	-40(-40) bis 82(179.6)	-29(-20.2) bis 232(449.6)
62	62	2.5	2	117	136	30(5) - 860(125)	-40(-40) bis 82(179.6)	-29(-20.2) bis 232(449.6)
76	76	3	2	144	167	30(5) - 860(125)	-40(-40) bis 82(179.6)	-29(-20.2) bis 232(449.6)

Bestellnummern

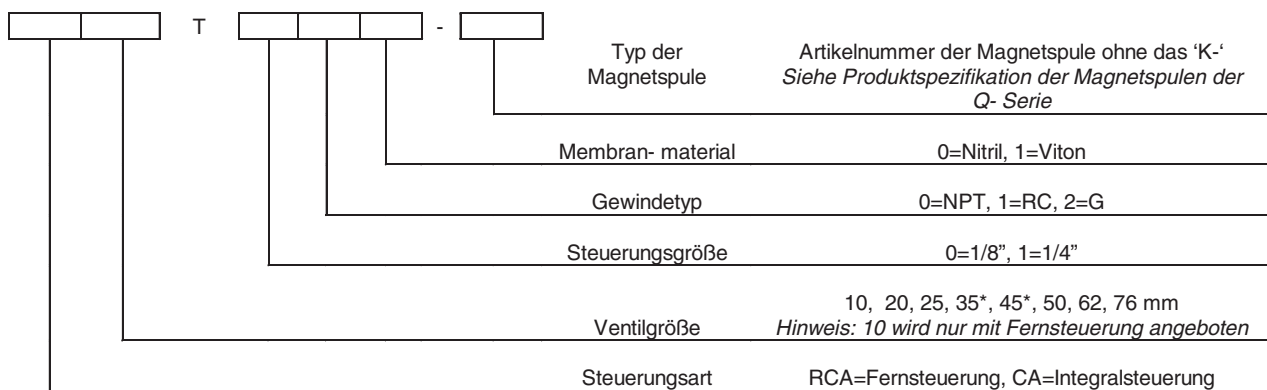

*Beachten Sie, daß 35 & 45 die gleichen Portgrößen haben.

Beispiele: CA50T010-300
 2" Gewindeportventil mit 1/8" Steuerung, 2" RC Portgewinden, Nitrildichtungen und 200/240VAC Integralsteuerung mit DIN Buchsenterminals.

RCA25T001
 1" Gewindeportventil mit 1/8" NPT Fernsteuerungsport, 1" NPT Portgewinden und Vitondichtungen.

Größenverhältnisse

(Abmessungen in mm und [Zoll])

CA/RCA20T

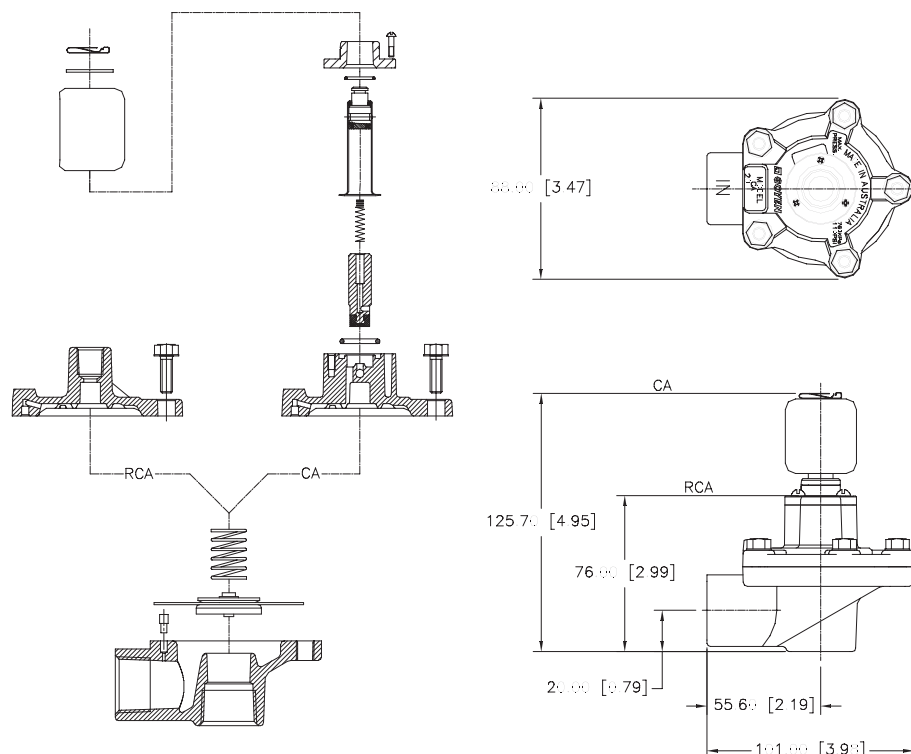

CA/RCA25T

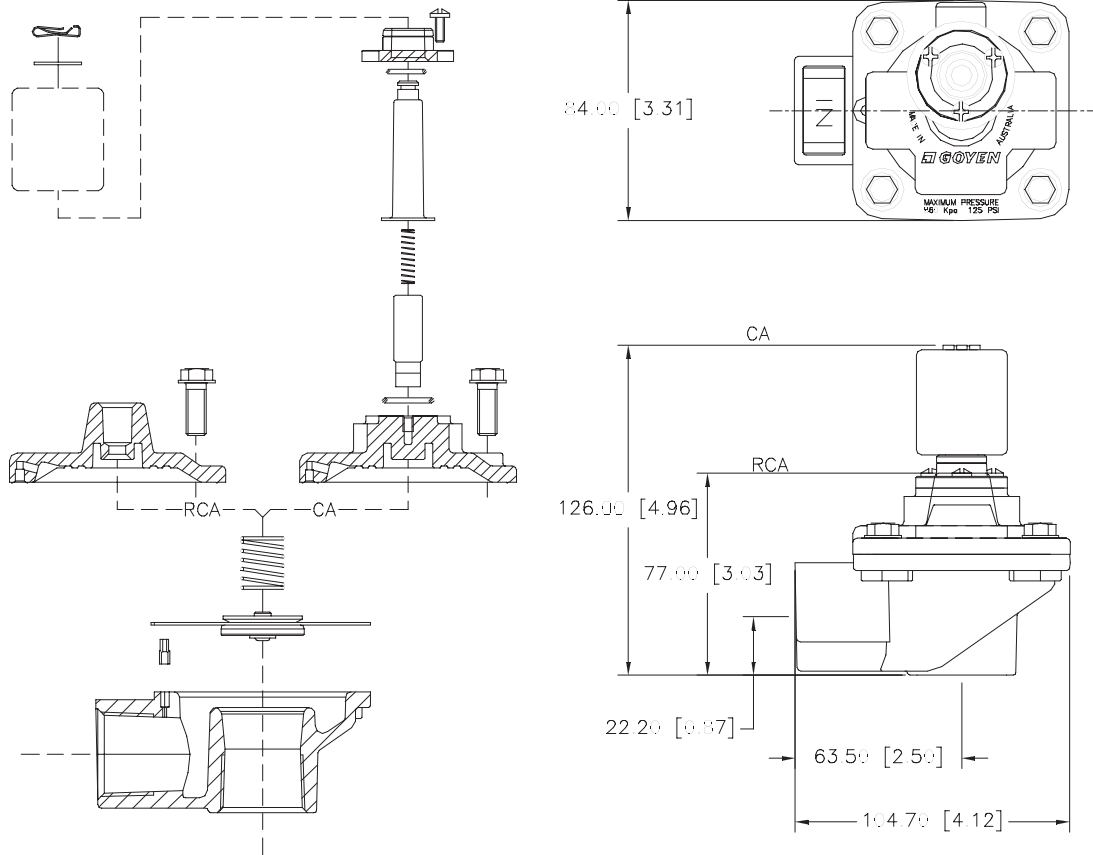

CA/RCA35T

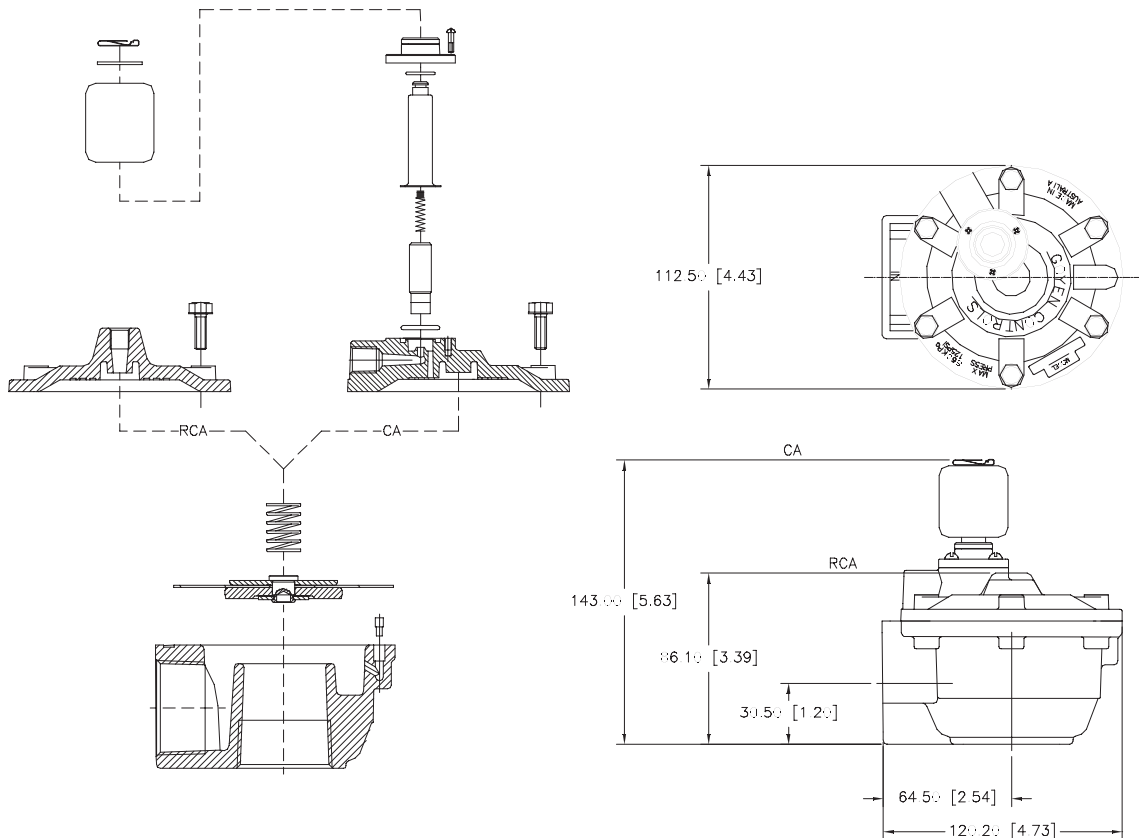

CA/RCA45T

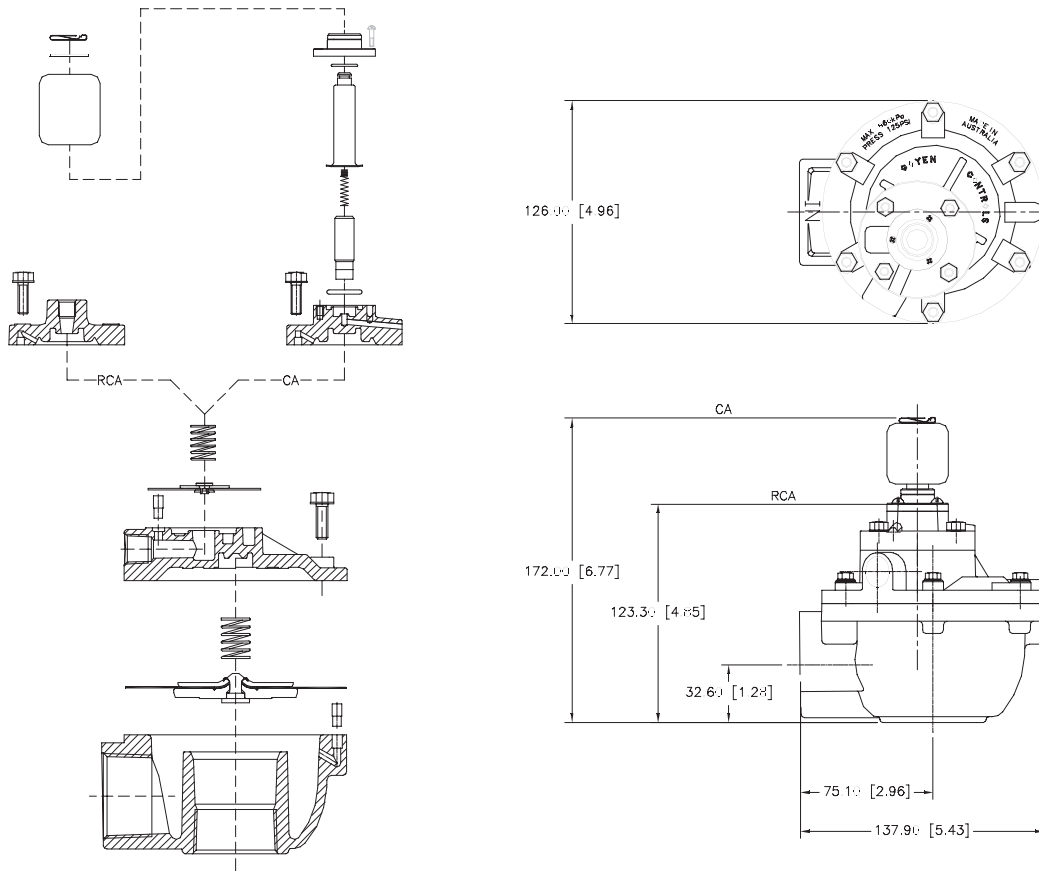

CA/RCA50T

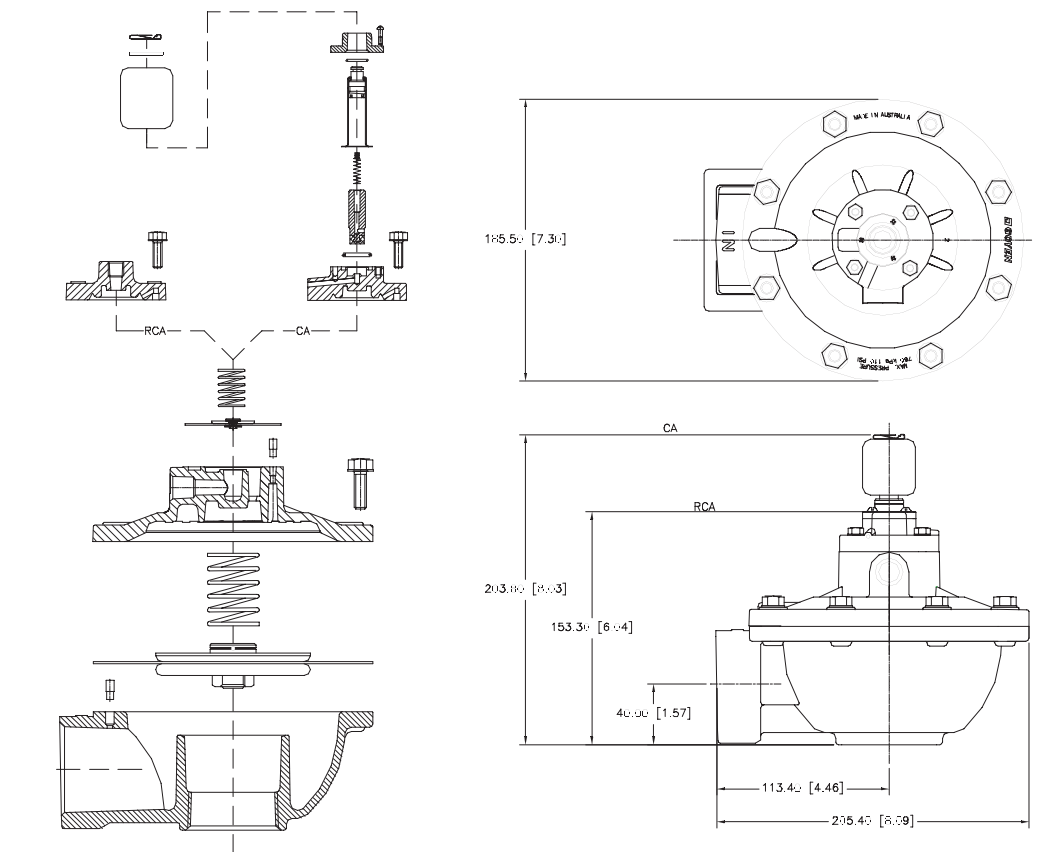

CA/RCA62T

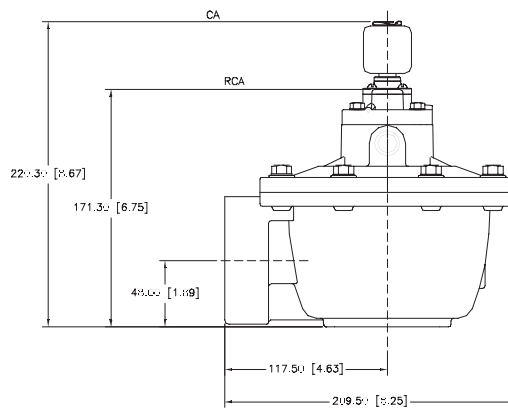
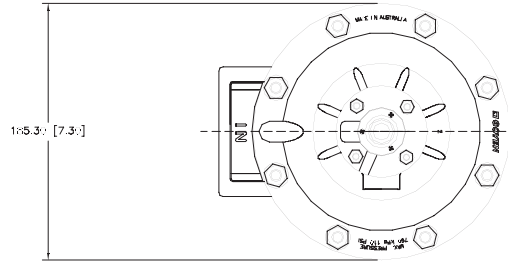
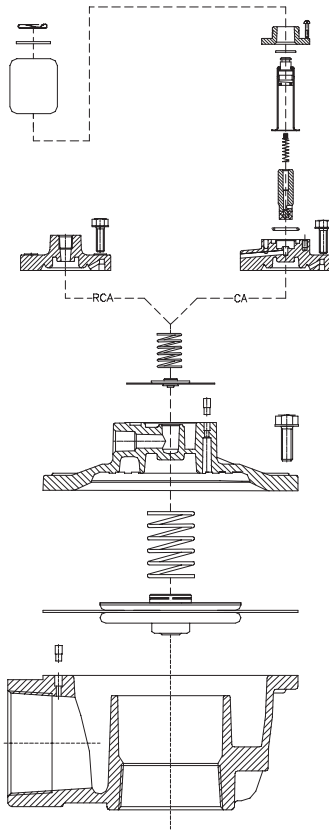

CA/RCA76T

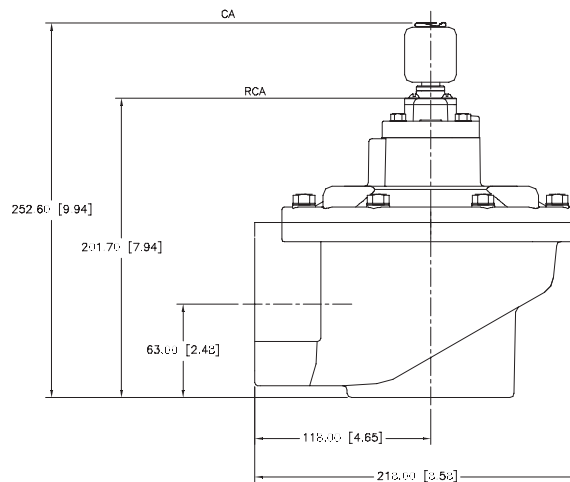
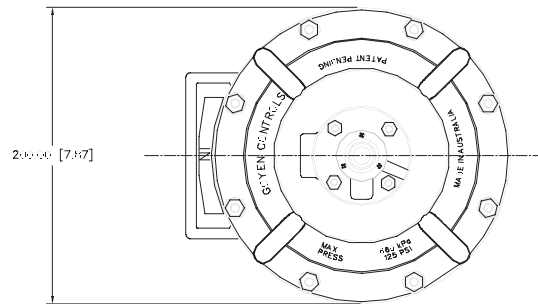
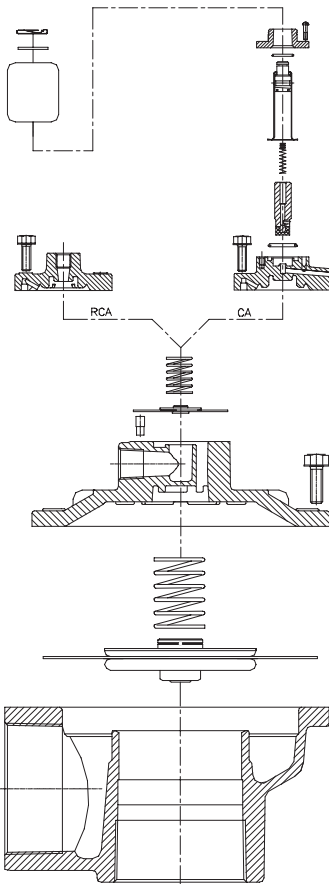



DD Serie

Beschreibung

Hochleistungs-Membranventil mit Planiermutterports. Erhältlich mit integraler Steuerung oder als ferngesteuertes Ventil. Ausgangsöffnung im Winkel von 90° zur Eingangsöffnung.

Geeignet für

Staubfängeranlagen, insbesondere für Rückstrahlfilterreinigung und deren Variationen, einschließlich Beutelfiltern, Patronenfiltern, Keramikfiltern und gesinterten Metallfaserfiltern.

Aufbau

Körper und Planiermuttern: Aluminium (Druckguß)

Metallring: 304 SS

Beschlag: 430FR SS

Membran: Nitril oder Viton (verstärkt)

Feder: 304 SS

Schrauben: 302 SS

Planiermutter-dichtungen: Nitril oder Viton

Membransitz: PA-6 (standard), vitonbeschichteter Weichstahl oder PE mit hoher Dichte

Zu Einzelheiten des Zylinderspulaufbaus siehe das Produktdatenblatt der Magnetspulen der Q-Serie.

Betrieb

Empfohlene Einschaltzeit: 50-500ms

Empfohlener Abstand zwischen Impulsen: Mindestens 1 Minute

Wartung

Vor Beginn von Wartungsarbeiten am System ist sicherzustellen, daß die Bauteile von jeglicher Druck- und Stromzufuhr isoliert sind. Druck- und Stromzuführungen sollten erst dann wieder angeschlossen werden, wenn das Ventil wieder vollständig zusammengebaut ist.

Membran & Pilot sollten jährlich überprüft werden.

Zertifizierungen

Die Ventile mit Integralsteuerung erfüllen die Anforderungen von:

- C-Tick
- EMC (89/336/CE)
- ATEX II 3 G & D (94/9/CE) (in Verbindung mit Magnetspulen der Typen QR oder QF).

Installation

Zur eigenen Sicherheit sollten Sie das System erst dann unter Druck setzen, wenn alle Ventile und Rohre vollständig gesichert sind. Versuchen Sie nicht, ein montiertes Ventil zu entfernen, während das System unter Druck steht.

1. Bereiten Sie Zuführ- und Blasrohre* vor, die zum Ventiltyp und seiner Spezifikation passen. Installieren Sie keine Ventile unterhalb des Behälters.
2. Reinigen Sie den Behälter von Schmutz, Ruß und anderen Partikeln.
3. Die zugeführte Luft sollte sauber und trocken sein.
4. Montieren Sie die Ventile an die Eingangsrohre, und die Blasrohre an die Ventile. Ziehen Sie die Planiermuttern fest.
5. Die Behälter und Rohre müssen unabhängig von einander in das Ventil eingespannt werden.
6. Stellen Sie eine elektrische Verbindung zur Magnetspule her, oder verbinden Sie den RCA-Steuerport mit dem Steuerventil (nur RCA-Ventile).
7. Setzen Sie das System unter leichten Druck und prüfen Sie es auf undichte Installationsstellen.
8. Setzen Sie das System voll unter Druck.
9. Machen Sie eine Testfeuerung und horchen Sie, ob das Einschalt- und Impulsgeräusch gut klingt.

Das ventil ist kein strukturbauteil, verlassen sie sich daher nicht darauf, dass das ventil den behältern oder rohren sicherhält.

*Der Außendurchmesser der Rohre laut Tafel 40 muß sein:

Größe nach Tafel 40	Außen-ø in mm	Außen-ø in Zoll
¾"	26.7	1.050
1"	33.4	1.315
1.5"	48.3	1.900

Gewichte

Größe	Integralsteuerung (CA)	Fernsteuerung (RCA)
	Kg (lbs)	Kg (lbs)
20	0.82 (1.80)	0.61 (1.34)
25	1.21 (2.67)	0.99 (2.18)
45	2.28 (5.03)	2.11 (4.65)

Wartungssets und Zubehör

Modell	Nitril		Viton		Niedrige Temperatur -60°C (-76°F) min.	Inhalt
	K2000	K2007	K2501	K2503		
Membranset						
CA/RCA20DD	K2000	K2007	NA			Die Membransets beinhalten Haupt- und Neben-membranen (wenn erforderlich) sowie alle Federn.
CA/RCA25DD	K2501	K2503	K2504			
CA/RCA45DD	K4502	K4503	K4522			
Planierdichtungsset						
CA/RCA20DD	K2008	K2009	NA			2 Planierdichtungen, 2 Planiermuttern, 2 Dichtungshalterungen
CA/RCA25DD	K2508	K2507	NA			
CA/RCA45DD	K4510	K4511	NA			
Steuerungsreparaturset (geeignet für alle CA-Ventile)	K0380	K0384	NA			O-Ring, Beschlaugaufbau Beschlagfeder, Metallring

Produkteigenschaften und Leistung

Nom. Größe	Portgröße		Membrananzahl	Durchfluß		Druckbereich kPA(Psi)	Temperaturbereich °C °(F)	
	mm	zoll		Kv	Cv		Nitrildichtungen	Vitondichtungen
20	20	¾	1	12	14	30(5) - 860(125)	-40(-40) bis 82(179.6)	-29(-20.2) bis 232(449.6)
25	25	1	1	20	23	30(5) - 860(125)	-40(-40) bis 82(179.6)	-29(-20.2) bis 232(449.6)
45	40	1.5	2	44	51	30(5) - 860(125)	-40(-40) bis 82(179.6)	-29(-20.2) bis 232(449.6)

Bestellnummern

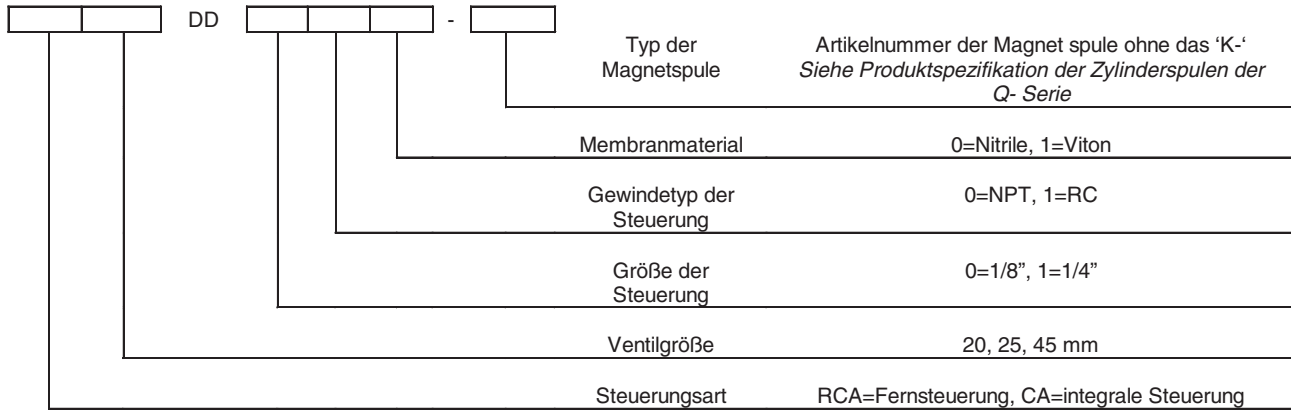

Beispiele: CA45DD010-300
 1.5" Ventil mit Planiermutterport mit 1/8" RC-Steuerung, Nitrildichtungen und 220/240VAC Integralsteuerung mit DIN Terminals.
 RCA25DD001
 1" Ventil mit Planiermutterport mit 1/8" NPT-Fernsteuerungsport und Vitondichtungen.

Größenverhältnisse

(Abmessungen in mm und [Zoll])

CA/RCA20DD

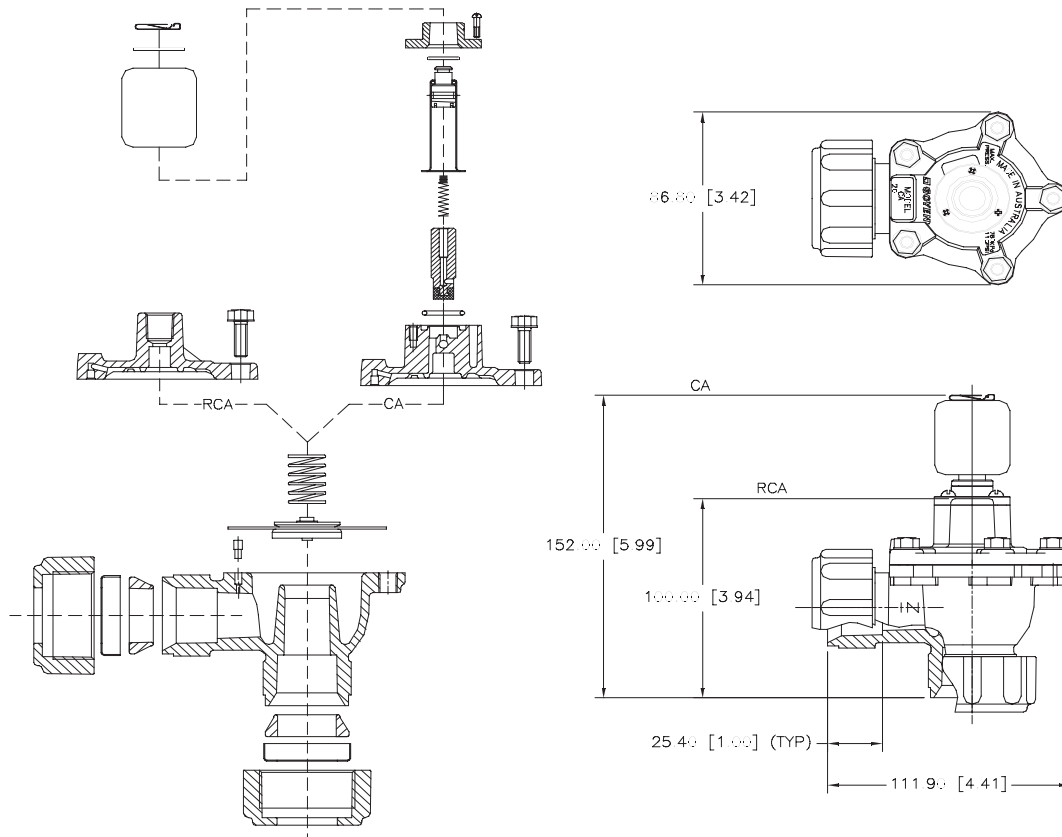

CA/RCA25DD

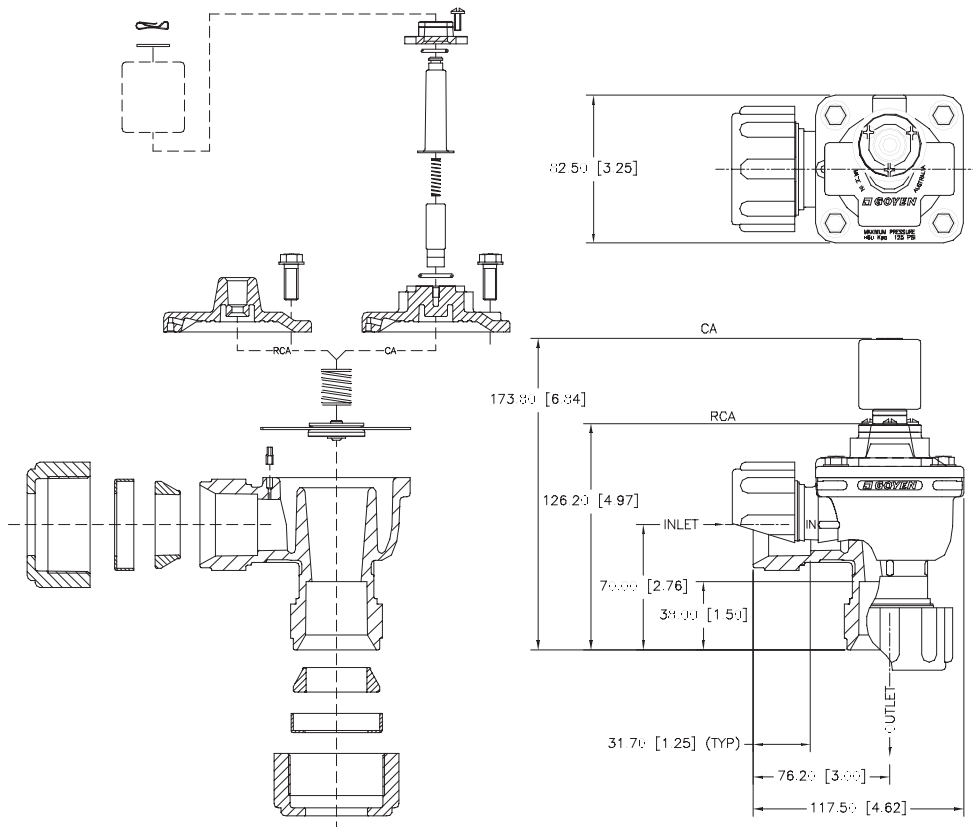

CA/RCA45DD

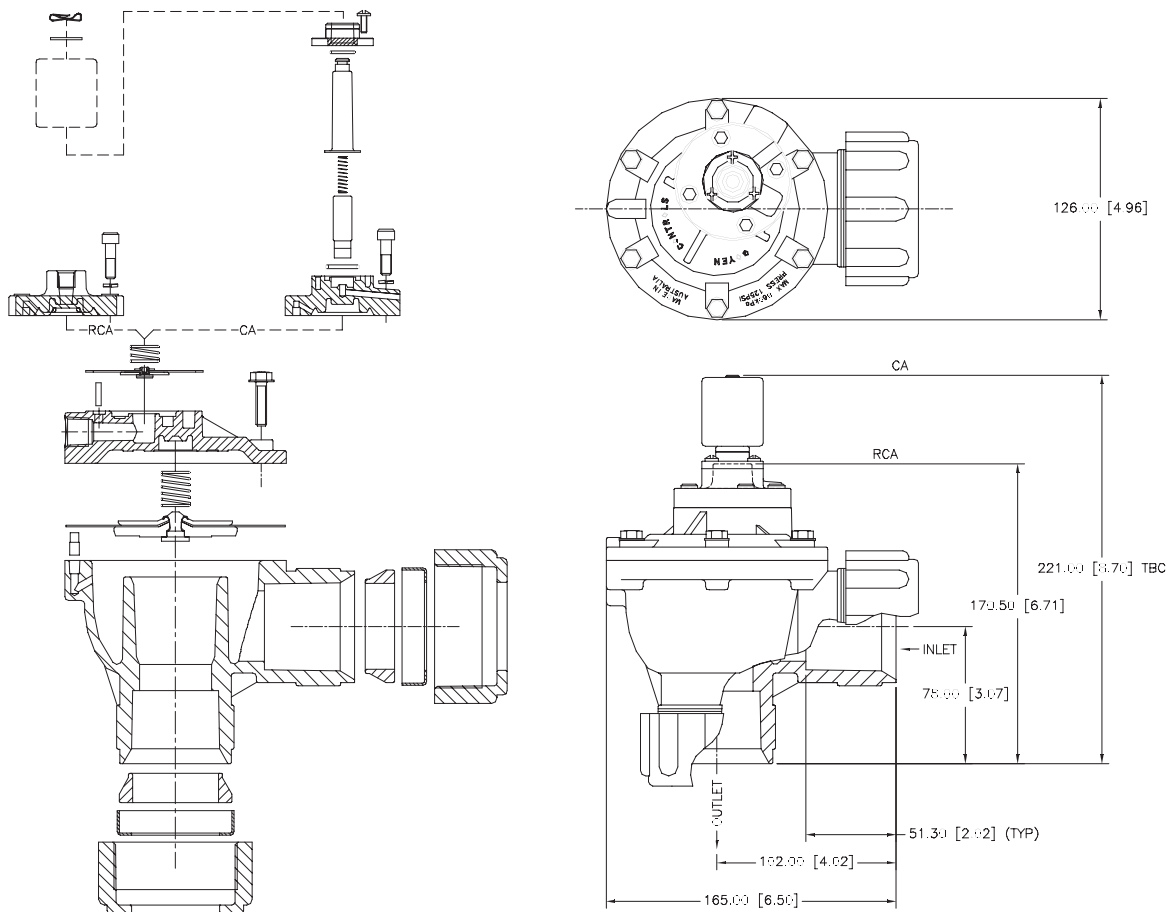



FS Serie

Beschreibung

Höchstleistungs-Membranventil mit geflanschtem Eingangsport und Schiebedichtungs-Ausgangsport für einfachen Ventileinbau und -ausbau. Erhältlich mit Integralsteuerung oder als ferngesteuertes Ventil. Ausgangsöffnung im Winkel von 90° zur Eingangsöffnung.

Geignet für

Staubfängeranlagen, insbesondere für Rückstrahlfilterreinigung und deren Variationen, einschließlich Beutelfiltern, Patronenfiltern, Keramikfiltern und gesinterten Metallfaserfiltern.

Aufbau

Körper und Planiermuttern: Druckgußaluminium oder 316 rostfreier Stahl

Metallring: 304 SS

Beschlag: 430FR SS

Membran: Nitril oder Viton (verstärkt)

Feder: 304 SS

Schrauben: 302 SS

Planiermutter-dichtungen: EPDM oder Viton

Membransitz: PA-6 (standard), vitonbeschichteter Weichstahl

Zu Einzelheiten des Zylinderspulaufbaus siehe das Produktdatenblatt der Magnetspulen der Q-Serie.

Betrieb

Empfohlene Einschaltzeit: 50-500ms

Empfohlener Abstand zwischen

Impulsen: Mindestens 1 Minute

Wartung

Vor Beginn von Wartungsarbeiten am System ist sicherzustellen, daß die Bauteile von jeglicher Druck- und Stromzufuhr isoliert sind. Druck- und Stromzuführungen sollten erst dann wieder angeschlossen werden, wenn das Ventil wieder vollständig zusammengebaut ist.

Membran & Pilot sollten jährlich überprüft werden.

Zertifizierungen

Die Ventile mit Integralsteuerung erfüllen die Anforderungen von:

- C-Tick
- EMC (89/336/CE)
- ATEX II 3 G & D (94/9/CE) (in Verbindung mit Magnetspulen der Typen QR oder QF).

Installation

1. Bereiten Sie den Eingangsflansch und die Blasrohre* vor, die zum Ventiltyp und seiner Spezifikation passen. Installieren Sie keine Ventile unterhalb des Behälters.
2. Reinigen Sie den Behälter und die Rohre von Schmutz, Ruß und anderen Partikeln.
3. Die zugeführte Luft sollte sauber und trocken sein.
4. Montieren Sie die Ventile an den Eingangsflansch, und das Blasrohr an die Ventile; nutzen Sie jeweils auch die entsprechenden Dichtungen. Ziehen Sie die Flanschbolzen auf 10Nm (7.4 ft-lbs) fest. Das Blasrohr muß bis zum Anschlag in den Ventilausgang eingeschoben werden.
5. Die Behälter und Rohre müssen unabhängig von einander in das Ventil eingespannt werden.
6. Stellen Sie eine elektrische Verbindung zur Magnetspule her, oder verbinden Sie den RCA-Steuerport mit dem Steuerventil (nur RCA-Ventile).
7. Setzen Sie das System unter leichten Druck und prüfen Sie es auf undichte Installationsstellen.
8. Setzen Sie das System voll unter Druck.
9. Machen Sie eine Testfeuerung und horchen Sie, ob das Einschalt- und Impulsgeräusch gut klingt.

Das ventil ist kein strukturbauteil, verlassen sie sich daher nicht darauf, dass das ventil den behältern oder rohren sicherhält. Weitere Einzelheiten zur Installation finden Sie in der Produktspezifikation des Nockenschlosses (Camlock).

*Der Außendurchmesser der Rohre laut Tafel 40 muß sein:

Größe nach Tafel 40	Außen-ø in mm	Außen-ø in Zoll
1"	33.4	1.315
1.5"	48.3	1.900

Wartungssets und Zubehör

Modell	Nitril/EPDM	Viton	Inhalt
CAC/RCAC25FS Membranset	K2512	K2513	Die Membransets beinhalten die Hauptmembran und die Feder.
CAC/RCAC45FS Membranset	K4516	K4519	
CAC25FS Steuerungsset	K0380	K0384	O-Ring, Beschlaglaufbau, Beschlagfeder, Metallring
CAC45FS (Vorläufer des 9/98-Modells) Steuerungsset	K0381	K0382	O-Ring, Steuerknüppel, Beschlaglaufbau, Beschlagfeder, Metallring
CAC45FS (nach 9/98) Steuerungsset	K0390	K0391	
CAC/RCAC25FS Ausgangsdichtung	G690127	G690127-2	Ausgangsdichtung
CAC/RCAC45FS Ausgangsdichtung	G690864	G690103-2	Ausgangsdichtung
Nockenschloß für 25FS & 6" Rundbehälter	K2514-2	---	Flanschadaptor zum Montieren der FS-Ventile an Rundbehälter. Macht Schweißen überflüssig.
Nockenschloß für 25FS & 8" Rundbehälter	K2536-2	---	Siehe Produktspezifikation zum Nockenschloß
Nockenschloß für 45FS & 6" Rundbehälter	K4524-2	---	
Nockenschloß für 25FS & 6" Rundbehälter	K4515-2	--	
Nockenschloß für 25FS & 10" Rundbehälter	K4525-2	---	
Geschweißter Strubflansch für 25FS	G690349		Flanschadaptor fertig zum Anschweißen an Behälter
Geschweißter Strubflansch für 45FS	G690350		
Geschweißter Strubflansch für 25FS	G690166		
Geschweißter Strubflansch für 25FS	G690167		

Gewichte

Größe	Integralsteuerung (CA)		Fernsteuerung (RCA)	
	Kg (lbs)		Kg (lbs)	
25	1.050 (2.31)		0.830 (1.82)	
45	1.830 (4.03)		1.610 (3.55)	

Produkteigenschaften und Leistung

Nom. Größe	Portgröße		Membran-anzahl	Durchfluß		Druckbereich kPA(Psi)	Temperaturbereich °C °(F)	
	mm	zoll		Kv	Cv		Nitrildichtungen	Vitondichtungen
25	25	1	1	22	25	30(5) - 860(125)	-40(-40) bis 82(179.6)	-29(-20.2) bis 232(449.6)
45	40	1.5	1	52	61	30(5) - 860(125)	-40(-40) bis 82(179.6)	-29(-20.2) bis 232(449.6)

Bestellnummern

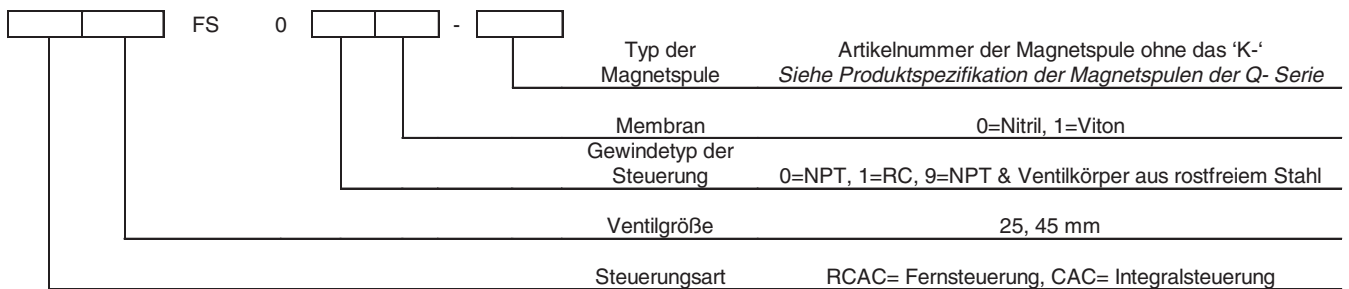

Beispiele: CA45DD010-300
 1.5"-Ventil mit Planiermutterport mit 1/8" RC-Steuerung, Nitrildichtungen und 220/240VAC Integralsteuerung mit DIN-Terminals.
 RCAC25FS091
 1" FS-Ventil mit 1/8" NPT-Fernsteuerungsport, Körper und Ventilgehäuse aus rostfreiem Stahl, und Vitondichtungen.

Größenverhältnisse

(Abmessungen in mm und [Zoll])

CAC/RCAC25FS

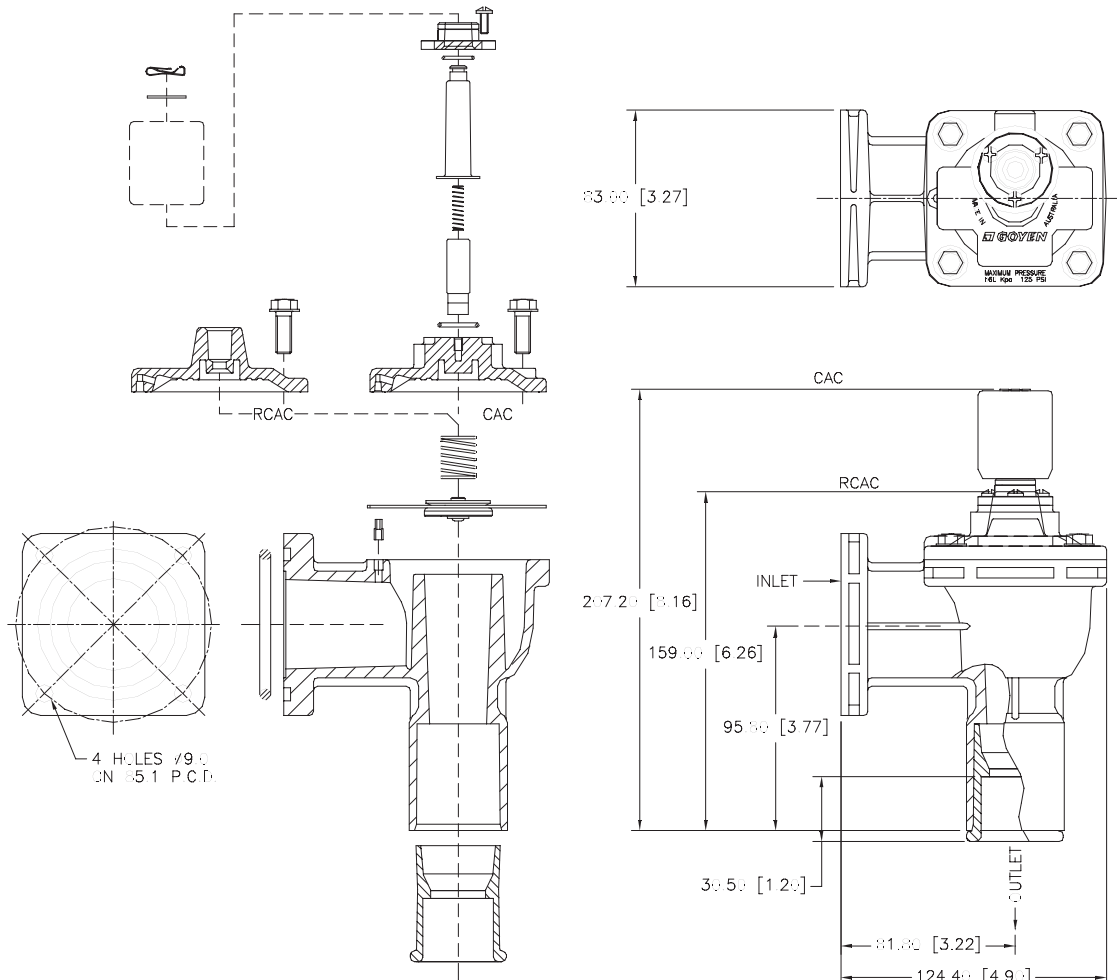

CAC/RCAC45FS

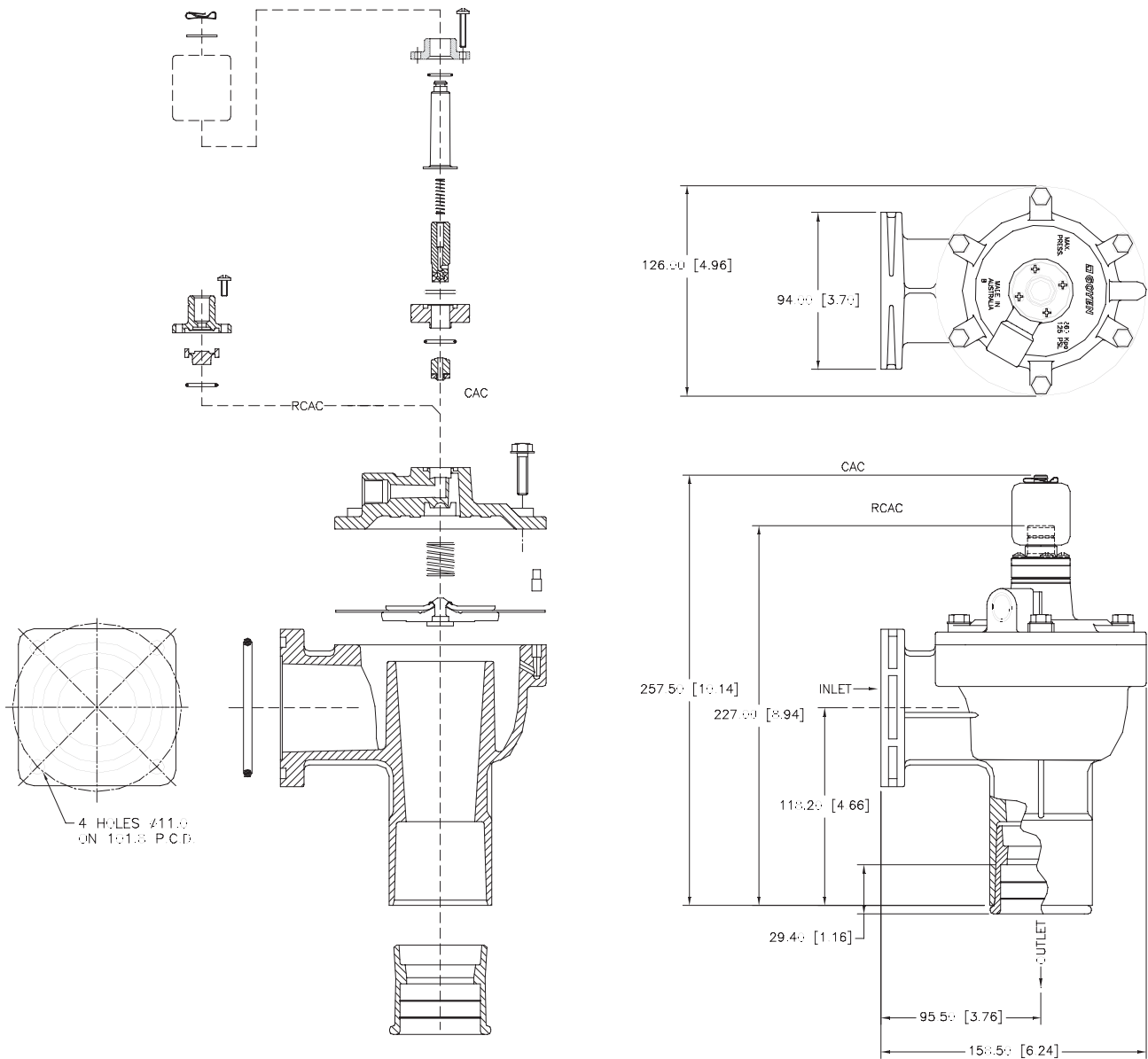



Nockenschloßflansch

Beschreibung

Nockenschloßflansche (Camlock flanges) aus Druckguß-Aluminium machen die Installation der Ventile des FS-Typs auf Rundbehälter noch einfacher. Diese Zubehörteile ersetzen Flachflansche, die auf den Rundbehälter aufgeschweißt werden müßten. Sie sind in zwei Größen erhältlich, die zu den 20/25FS- und den 45FS-Ventilen passen. Die Flansche haben eine Profilloberfläche, dank derer sie mit dem Radius einer Reihe von Rohrdurchmessern gemäß Tafel 40 (6", 8" & 10") vereinbar sind, und sie bieten eine sichere Verbindungsoberfläche für den Flansch des FS-Ventils.

Geignet für

Staubfängeranlagen, bei denen Rundbehälter und FS-Ventile verwendet werden. Paßt zu Ventilen der Serien RCAC20FS3, RCAC25FS3, RCAC25FS, CAC25FS, RCAC45FS, CAC45FS.

Produkteigenschaften und Aufbau

Flansch: Druckgußaluminium CA-313 AlSi8Cu3Fe

Dichtungen: Nitril

Schrauben: 304 rostfreier Stahl

Maximaler Arbeitsdruck

kPA (Psi): 860 (125)

Temperaturbereich

°C (°F): -40 (-40) bis 82 (180)

Installation

1. Am besten macht man die Löcher mit einer Lochsäge der richtigen Größe. Goyen rät von der Anwendung von Gasschneidetechnik ab.
2. Die Löcher sollten gleich groß sein und saubere, glatte Ränder haben. (
3. Falls die Nockenschloßschrauben nicht im voraus mit Dri-lok (211) vorbereitet wurden, geben Sie zwei Tropfen Loctite 222 in das Innere des Gewindes jedes der beiden Nockenschlösser.
4. Verbinden Sie jede Nocke locker mit dem Flansch.
5. Zentrieren Sie das Nockenschloß über das Loch, das Sie in den Behälter gesägt haben, und legen Sie den O-Ring an die richtige Stelle (siehe Skizze). Fetten Sie den O-Ring mit Silikonschmiere oder ähnliches ein.
6. Drehen Sie die Nocken mit den Schrauben am Rand des Loches entlang, bis die Einstellmarkierungen auf der Nocke und dem Flansch ineinandergreifen.
7. Ziehen Sie die Schrauben bis auf 8 Nm (6 ftlbs) beim 20/25FS-Nockenschloß und 10Nm (7.4 ftlbs) beim 45FS-Nockenschloß fest.

Zur Vorbereitung müssen für die Nockenschlösser entlang der Behälterachse Löcher in die Behälter gesetzt werden, die folgende Mindestabstände und Größen aufweisen:

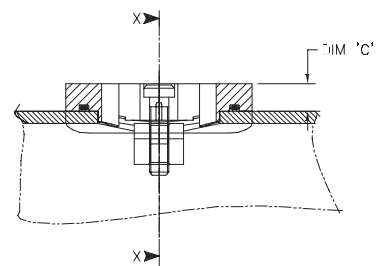
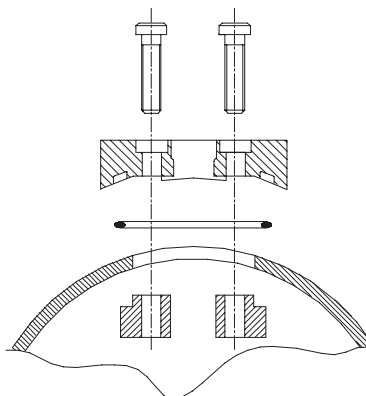
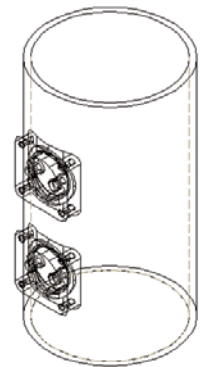
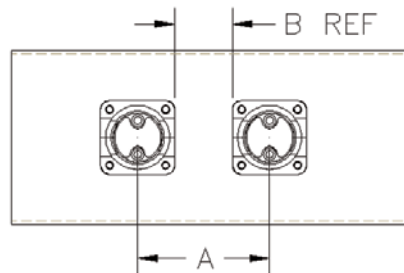

Installation

Passend Adaptor	Abmessung A mm (zoll)	Abmessung B mm (zoll)	Abmessung C mm (zoll)	Max. Wanddicke mm (zoll)	Min. Wanddicke mm (zoll)	Nötige Lochgröße mm (zoll)
20/25FS	125 (4.92)	25 (0.98)	10 (0.39)	8 (0.32)	4 (0.16)	51 +/-1 (2.01+/- 0.04)
20/25FS3	125 (4.92)	25 (0.98)	10 (0.39)	8 (0.32)	4 (0.16)	51 +/-1 (2.01+/- 0.04)
45FS	152 (5.98)	40 (1.57)	14 (0.55)	8 (0.32)	4 (0.16)	63 +/-1 (2.48+/-0.04)

Bestellnummern

Ventiltyp	Behälterdurchmesser	Behälterdurchmesser in mm (zoll)	Artikelnummern	Gewicht pro Einheit Kg (lbs)
RCAC20FS3, RCAC25FS3	Tafel 40 nom. 6"	168 (6.63)	K2514-2	0.24 (0.53)
CAC25FS, RCAC25FS	Tafel 40 nom. 8"	219 (8.63)	K2535-2	0.24 (0.53)
CAC45FS, RCAC45FS	Tafel 40 nom. 6"	168 (6.63)	K4524-2	0.35 (0.77)
	Tafel 40 nom. 8"	219 (8.63)	K4515-2	0.35 (0.77)
	Tafel 40 nom. 10"	273 (10.75)	K4525-2	0.35 (0.77)

Produktdatenblatt

Rückstrahlrohrventile der 'MM'-Serie



MM Serie

Beschreibung

Höchstleistungs-Membranventil zum direkten Einbau in den Druckluftbehälter. Die 1"- und 1.5"-Modelle werden mit Ausgangsrohren der jeweils spezifizierten Länge geliefert, das 3"-Modell wird ohne Ausgangsrohre geliefert.

Geeignet für

Staubfängeranlagen, insbesondere für Rückstrahlfilterreinigung und deren Variationen, einschließlich Beutelfiltern, Patronenfiltern, Keramikfiltern und gesinterten Metallfaserfiltern.

Aufbau

Körper und Planiermuttern: Druckgußaluminium

Metallring: 304 SS

Beschlag: 430FR SS

Membran und dichtungen: Nitril oder Viton (verstärkt)

Feder: 304 SS

Schrauben: 302 SS

Ausgangsrohr: Tafel 40 Schmiedestahl zinkpassiviert

Membransitz: PA-6 (25 & 40MM Standard), nitrilbeschichteter Weichstahl (76MM Standard), oder vitonbeschichteter Weichstahl (alle Größen)

Zu Einzelheiten des Zylinderspulaufbaus siehe das Produktdatenblatt der Magnetspulen der Q-Serie.

Betrieb

Empfohlene Einschaltzeit: 50-500ms

Empfohlener Abstand zwischen Impulsen: Mindestens 1 Minute

Wartung

Vor Beginn von Wartungsarbeiten am System ist sicherzustellen, daß die Bauteile von jeglicher Druck- und Stromzufuhr isoliert sind. Druck- und Stromzuführungen sollten erst dann wieder angeschlossen werden, wenn das Ventil wieder vollständig zusammgebaut ist.

Membran & Pilot sollten jährlich überprüft werden.

Installation

1. MM-Ventile werden durch den Behälter hindurch eingebaut; siehe dazu die entsprechende Installationsvorlage gemäß der obigen Auflistung.
2. Zur Vermeidung von Problemen beim Betrieb sollten die Ventile besser nicht unterhalb des Behälters angebracht werden, da sich dort Kondensationsflüssigkeit ansammelt. Alle O-Ringe sollten mit Gleitmittel auf Silikonbasis oder ähnlichem beschichtet sein.
3. Die verwendeten Planiermutterdichtungen dienen nur als Druckdichtungen und sind keine Strukturbauteile. Verlassen Sie sich nicht darauf, daß die Planierdichtungen den Behältern oder Blasrohren sicherhält. Behälter und Blasrohre sind unabhängig von einander anzuschließen.
4. Ziehen Sie die Planiermuttern auf max. 20Nm (15 ftlbs) fest.
5. Ziehen Sie die Rohrausgänge auf 20 Nm (15 ftlbs) fest.
6. Falls ferngesteuert, verbinden Sie sie mit dem Goyen-Steuerungsventil.
7. Die zugeführte Preßluft muß trocken und frei von Öl und Schmutz sein.
8. Überprüfen Sie, ob alle Reinigungssysteme den Sicherheitsanforderungen entsprechen, bevor Sie sie unter Druck setzen.
9. Setzen Sie das System unter leichten Druck und prüfen Sie es auf undichte Installationsstellen.
10. Setzen Sie das System voll unter Druck.
11. Machen Sie eine Testfeuerung und horchen Sie, ob das Einschalt- und Impulsgeräusch gut klingt.

Gewichte

Größe	Integralsteuerung (CA) Kg (lbs)	Fernsteuerung (RCA) Kg (lbs)
25	0.720 (1.59)	0.500 (1.10)
40	1.120 (2.47)	0.900 (1.98)
76	3.900 (8.60)	3.680 (8.11)

Wartungssets und Zubehör

Modell	Nitril	Viton	Inhalt
CA/RCA25MM Membranset	K2501	K2503	Die Membransets beinhalten die Haupt- und Nebenmembranen (soweit erforderlich) und alle Membranfedern.
CA/RCA40MM Membranset	K4000	K4007	
CA/RCA76MM Membranset	K7600	K7601	
Steuerungsreparaturset (alle Modelle)	K0380	K0384	O-Ring, Beschlagtaufbau, Beschlagfeder, Metallring
CA/RCA25MM*P Installationsvorlage	Zeichnung 690048		Installationvorlagen sind kostenlos.
CA/RCA25MM*D Installationsvorlage	Zeichnung 690046		
CA/RCA40MM*P Installationsvorlage	Zeichnung 690045		
CA/RCA40MM*D Installationsvorlage	Zeichnung 609999		
CA/RCA76MM Installationsvorlage	Zeichnung 690151 und 690051		

Zertifizierungen

Die Ventile mit Integralsteuerung erfüllen die Anforderungen von:

- C-Tick
- EMC (89/336/CE)
- ATEX II 3 G & D (94/9/CE) (in Verbindung mit Magnetspulen der Typen QR oder QF).

Produkteigenschaften und Leistung

Nom. Größe	Portgröße		Membrananzahl	Durchfluß		Druckbereich kPA(Psi)	Temperaturbereich °C °(F)	
	mm	zoll		Kv	Cv		Nitrildichtungen	Vitondichtungen
25	25	1	1	26	30	30(5) - 860(125)	-40(-40) bis 82(179.6)	-29(-20.2) bis 232(449.6)
40	40	1.5	2	44	51	30(5) - 860(125)	-40(-40) bis 82(179.6)	-29(-20.2) bis 232(449.6)
76	76	3	2	358	416	30(5) - 860(125)	-40(-40) bis 82(179.6)	-29(-20.2) bis 232(449.6)

Bestellnummern 1" and 1.5" Modelle

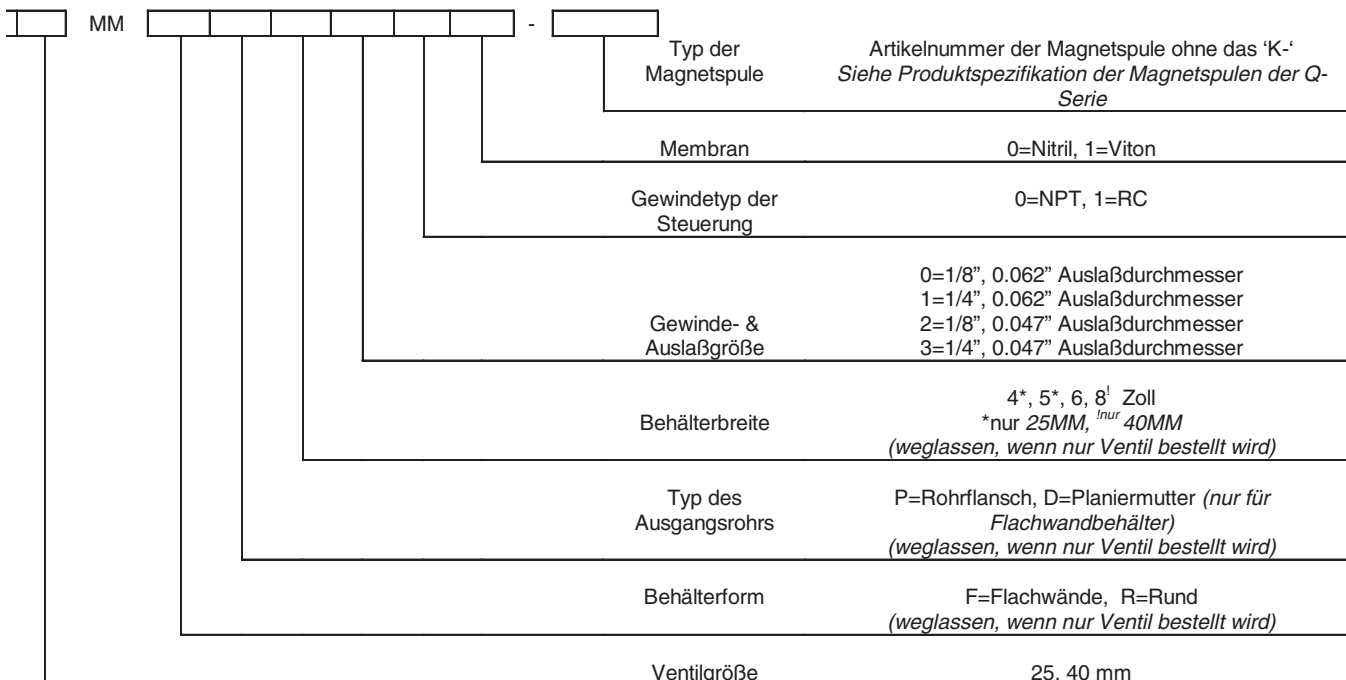

3" Modelle

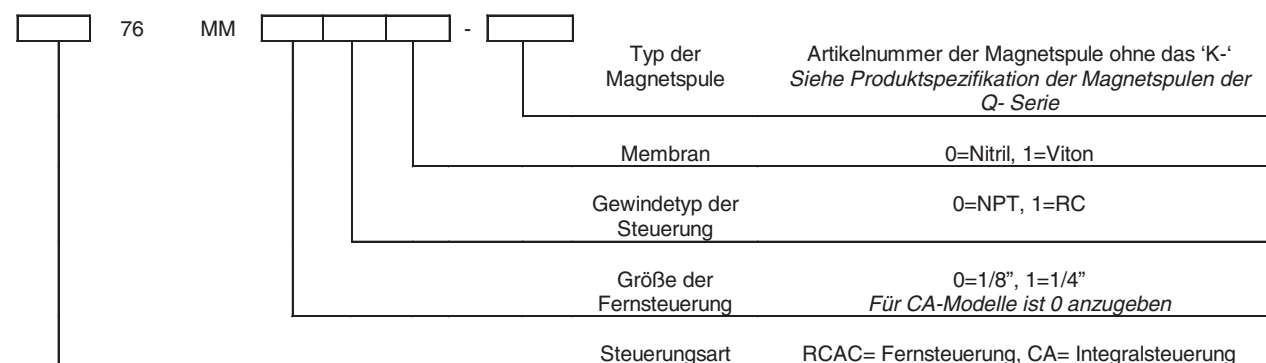

Beispiele: CA40MMFD6000-300

1.5" MM-Ventil für einen Flachwandbehälter mit Planiermutterausgang, 1/8" NPT-Abgasport, Æ 0.062"-Ablauf, Nitrildichtungen und 220/240VAC-Integralsteuerung mit DIN-Terminals.

RCA25MMRP5001

1" MM-Ventil für Rundtank mit Æ 5" mit Rohrflanschausgang, 1/8" NPT-Fernsteuerungsport, Æ 0.062" Ablauf und Vitondichtungen.

RCA25MM001

Nur 1" MM-Ventil, 1/8" NPT-Fernsteuerung, Æ 0.062"-Ablauf und Vitondichtungen.

Größenverhältnisse

(Abmessungen in mm und [Zoll])

CA/RCA25MM

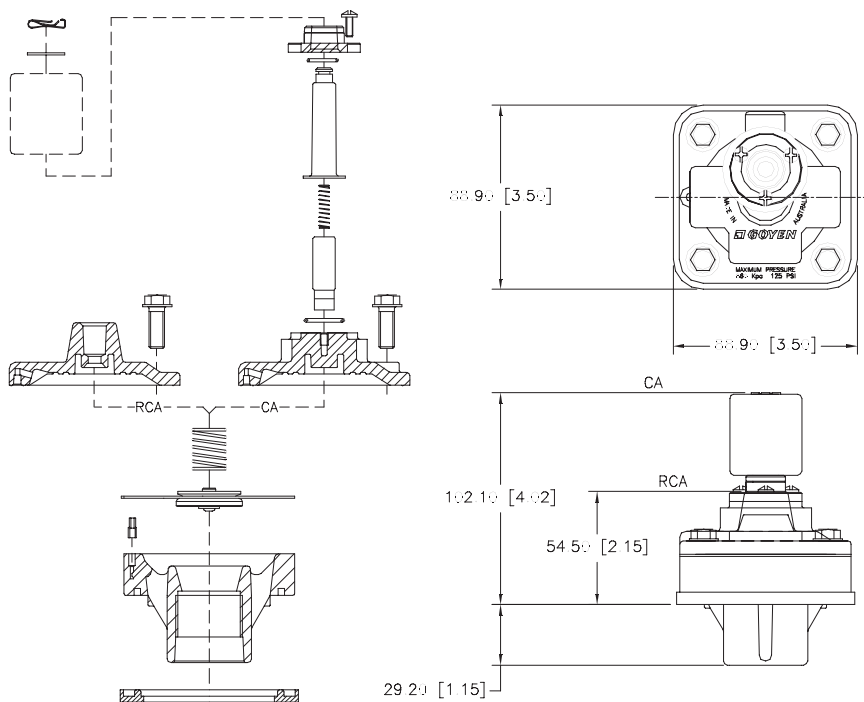

Bemerkung: Rohrausgang fehlt auf der Zeichnung

CA/RCA40MM

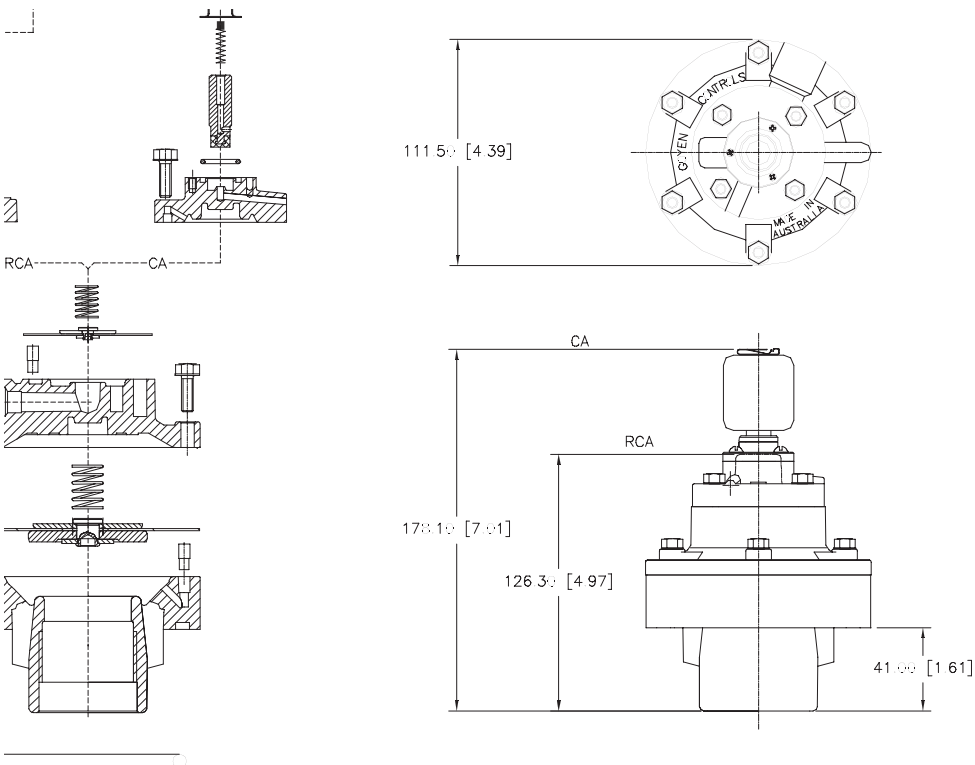

Bemerkung: Rohrausgang fehlt auf der Zeichnung

CA/RCA76MM

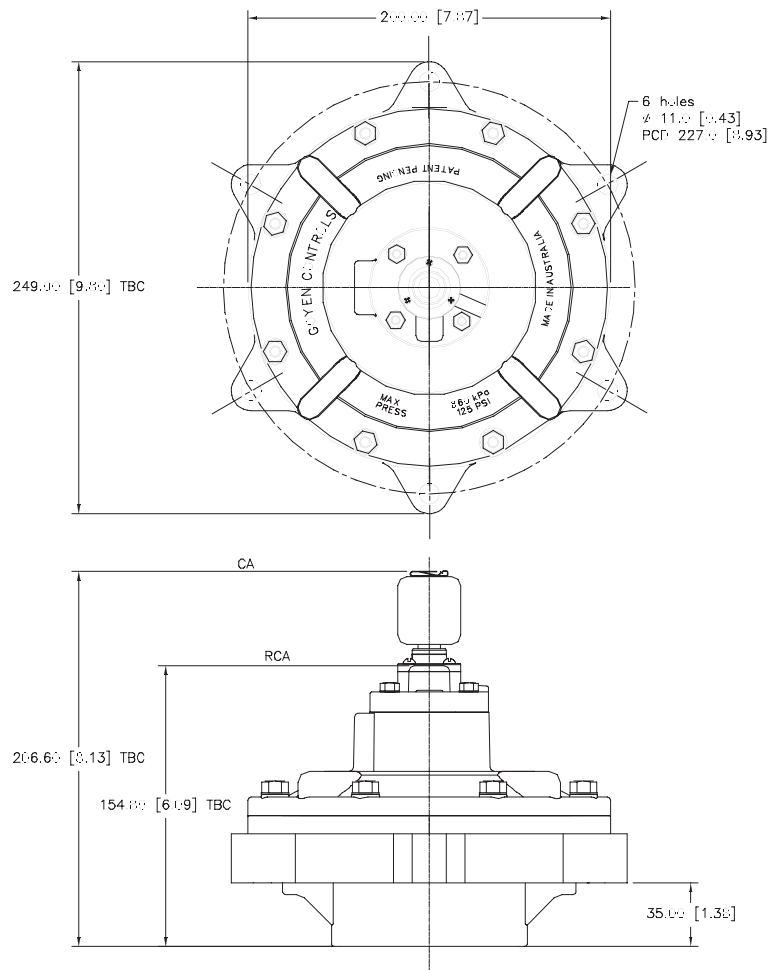
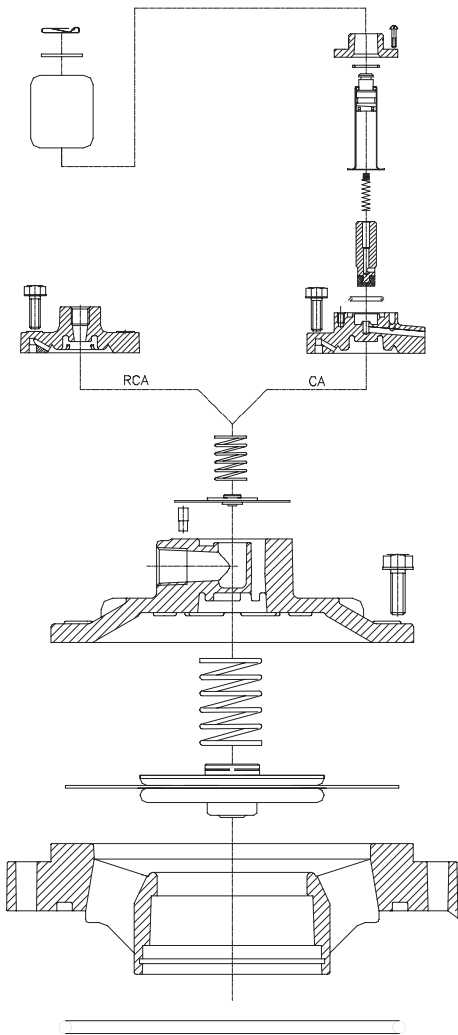

Holes - Löcher

Australia

Goyen Controls Co Pty Ltd
268 Milperra Road
Milperra
NSW 2214

Telephone: 61 2 9792 0201
Facsimile: 61 2 9771 5380

Asia

Goyen Controls Co Pty Ltd
Shanghai Representative Office
2521 Zhao Feng World Trade Building
369 Jiang Su Road Shanghai 200050 CHINA
Telephone: 86 21 5239 8810
Facsimile: 86 21 5239 8812

USA

Goyen Valve Corporation
1195 Airport Road
Lakewood
New Jersey 08701 USA

Europe

Goyen Controls Co UK Ltd
Unit 3B Beechwood
Chineham Business Park
Basingstoke, Hampshire, RG24 8WA
UNITED KINGDOM
Telephone: 44 1256 817 800
Facsimile: 44 1256 843 164

Queensland

Telephone: 61 7 3865 1644
Facsimile: 61 7 3865 1454

South Australia

Telephone: 61 8 8340 3800
Facsimile: 61 8 8340 3900

Goyen Controls Co Pty Ltd
65-2 Jalan Mega Mendung
Kompleks Bandar 58200
Kuala Lumpur MALAYSIA
Telephone: 60 37 987 6839
Facsimile: 60 37 987 7839

Telephone: 1 732 364 7800
Facsimile: 1 732 364 1356

Tyco Umwelttechnik GmbH
Im Petersfeld 6
D-65624 Altdiez
GERMANY

Telephone: 49 6432 1001/1002
Facsimile: 49 6432 63810

Victoria

Telephone: 61 3 8587 9266
Facsimile: 61 3 8587 9267

Western Australia

Telephone: 61 8 9302 8800
Facsimile: 61 8 9302 6500

Mecair S.r.l
Via per Cinisello 97
1-20054 Nova Milanese
Milano
ITALY
Telephone: 39 0362 3751
Facsimile: 39 0362 367 279